

Skytech

COMMON ENGLISH USER'S MANUAL

**РУКОВОДСТВО ПОЛЬЗОВАТЕЛЯ
РУССКОМ ЯЗЫКЕ**

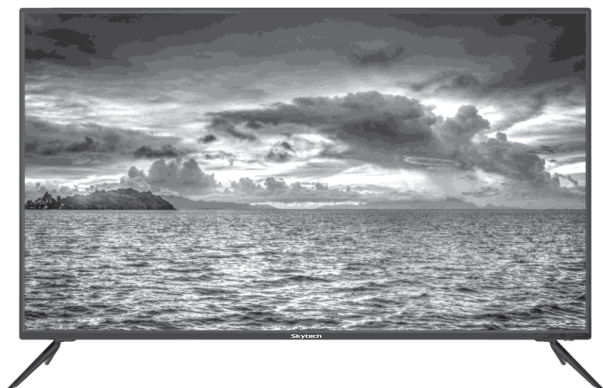

CE

Skytech

**43ST2203 / 50ST2204 / 50ST2205
55ST2204 / 55ST2205 / 65ST2205
75ST2205 / 85ST2205
50ST3204 / 55ST3204 / 65ST3204**

ULTRA HD SMART LED TV



webOS TV

USER MANUAL

CE

Contents

- **Introduction**
- **Warning**
- **Caution**
- **Main Unit Description**
- **Remote Control**
- **OSD basic adjustment**
- **DTV Features**
- **USB Features**
- **Specifications**
- **Trouble Shooting**

Safety Information

CAUTION

**RISK OF ELECTRIC SHOCK
DO NOT OPEN**

High voltages are used in the operation of this product. To reduce the risk of electric shock, do not remove cover of the cabinet, refer servicing to qualified service personnel.

If the TV has any changes or coarse adjustment, electric shocks may be caused. Do not attempt to open the machine for maintenance, customer contact centres needed for overhaul.



The exclamation point within an equilateral triangle is intended to alert the user to the presence of important operating instructions in the literature accompanying the appliance.

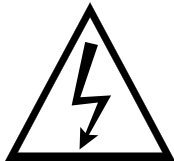

Warning
The lightning flash with arrowhead symbol within an equilateral triangle is intended to alert the user to the presence of uninsulated dangerous voltage within the product's enclosure that may be of sufficient magnitude to constitute a risk of electric shock to persons.

Important Safety Precautions

- 1) Read these instructions.
- 2) Keep these instructions.
- 3) Heed all warnings.
- 4) Follow all instructions.
- 5) Do not use this apparatus near water.
- 6) Clean only with dry cloth.
- 7) Do not block any ventilation openings. Install in accordance with the manufacturer's instructions.
- 8) Do not install near any heat sources such as radiators, heat registers, stoves, or other apparatus (including amplifiers) that produce heat.
- 9) Do not defeat the safety purpose of the polarized or grounding-type plug. A polarized plug has two blades with one wider than the other. A grounding type plug has two blades and a third grounding prong. The wide blade or the third prong are provided for your safety. If the provided plug does not fit into your outlet, consult an electrician for replacement of the obsolete outlet.
- 10) Protect the power cord from being walked on or pinched particularly at Plugs, convenience receptacles, and the point where they exit from the apparatus.
- 11) Only use attachments /accessories specified by the manufacturer.
- 12)  Use only with the cart, stand, tripod, bracket, or table specified by the manufacturer, or sold with the apparatus. When a cart is used caution when moving the cart/apparatus combination to avoid injury tip-over.

- 13) Unplug this apparatus during lightning storms or when unused for long periods of time.

Caution:

- 14) To reduce the risk of fire or electric shock, do not expose this apparatus to rain or moisture.
- 15) The mains plug is used as disconnect device, the disconnect device shall remain readily operable.
- 16) The socket-out shall be installed near the equipment and shall be easily accessible.
- 17) This product should never be placed in a built-in installation such as a bookcase or rack unless proper ventilation is provided or the manufacture's instructions have been adhered to.
- 18) The apparatus shall not be exposed to dripping or splashing and that no objects filled with liquid, such as vases, shall be placed on the apparatus.
- 19) Do not place any sources of danger on the apparatus (e.g. liquid filled objects, lighted candles).
- 20) Wall or Ceiling Mounting - The appliance should be mounted to a wall or ceiling only as recommended by the manufacturer.
- 21)  Never place the TV, remote control or batteries near naked flames or other heat sources, including direct sunlight. To prevent the spread of fire, keep candles or other flames away from the TV, remote control and batteries at all times.
- 22) The USB terminal should be loaded with 0.5 A under normal operation.

These servicing instructions are for use by qualified service personnel only. To reduce the risk of electric shock do not perform any servicing other than that contained in the operating instructions.

unless you are qualified to do so.

- 23) The battery shall not be exposed to excessive heat such as sunshine, fire or the like.
- 24) This equipment is a Class II or double insulated electrical appliance. It has been designed in such a way that it does not require a safety connection to electrical earth
- 25) The maximum using environment temperature is 45 degrees.
The Maximum using altitude is 2000 meters

Main Unit Description

50ST3204 / 55ST3204 / 65ST3204

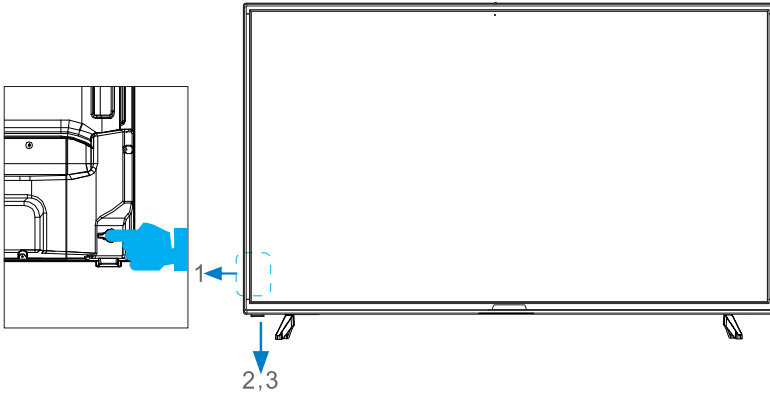

a: Press 1 key to achieve (⏻ ⏪ ⏩ ⏹) Functional operation.

b: Press the call out function menu once, and press the twice or so to move the switch function icon.
(Note: The first press of this button will default to the first icon)

c: Long press the button to confirm entering this function, use (⏪ ⏩) implement related functional operations.



ITEM	BUTTON NAME	FUNCTION DESCRIPTION
1	⏻	Switch on the TV when in standby mode or vice versa.
	☰	Press to bring up the main menu to the screen.
	↻	Press to select the input source and menu submenu confirm button.
	⏪ ⏩	Press to scan through channels and move up and down.
	+ -	Press to increase or decrease the sound level and move direction left and right.
2	POWER INDICATOR	Indicator illuminates RED in standby mode and GREEN when TV is switched on
3	REMOTE SENSOR	Infrared sensor for the remote control.

50ST3204 / 55ST3204

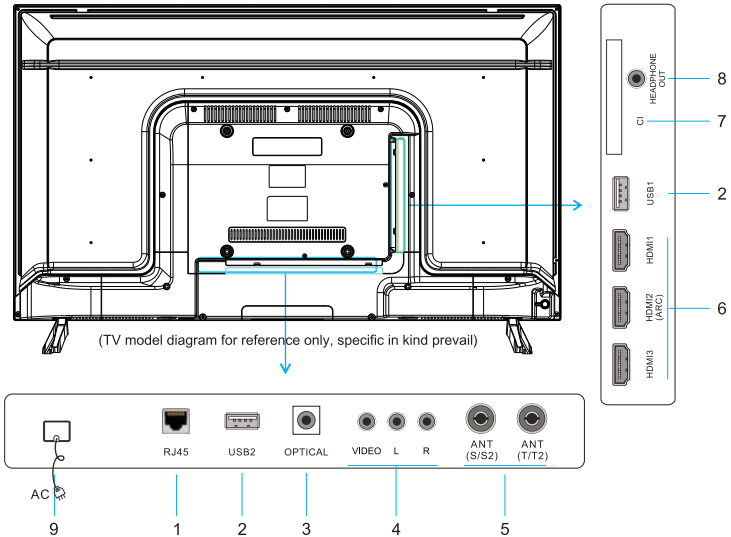

ITEM	JACK NAME	FUNCTION DESCRIPTION
1	RJ45 INPUT	Connect the Network Interface.
2	USB1/USB2 INPUT	These ports can only be used for smart module functionalities.
3	OPTICAL	Optical Digital Audio output.
4	VIDEO L/R IN	Video and Audio(L/R)input terminal.
5	ANT	Connect the antenna or 75Ohm coaxial cable to receive TV signal.
6	HDMI INPUT	Connect the HDMI output jack of DVD.
7	CI IN	Connect a card to get permission to receive DTV signals.
8	HEADPHONE	Connect the headphone
9	AC	Connect to an earth 100-240V~ 50/60 Hz AC outlet with the power cable.

Please note:

When you use a USB with an external device, if the current is too large, the external equipment will need an external power supply (such as a mobile hard disk or mobile drive).

65ST3204

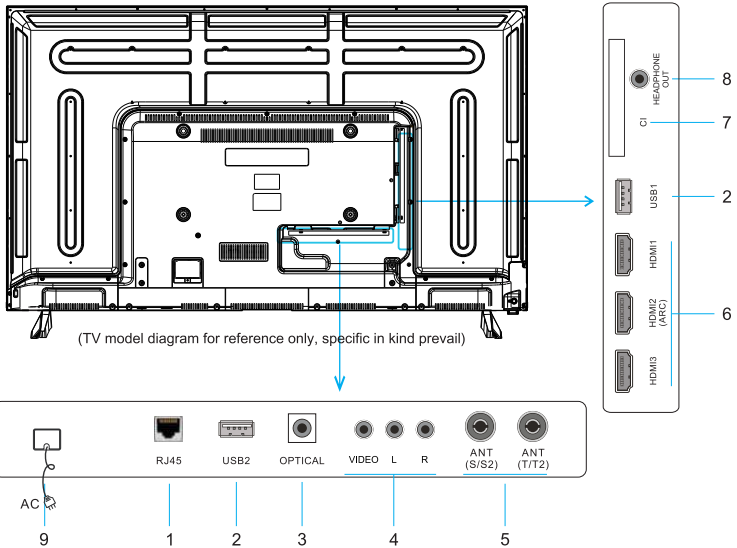

ITEM	JACK NAME	FUNCTION DESCRIPTION
1	RJ45 INPUT	Connect the Network Interface.
2	USB1 /USB2 INPUT	These ports can only be used for smart module functionalities.
3	OPTICAL	Optical Digital Audio ouput.
4	VIDEO L/R IN	Video and Audio(L/R)input terminal.
5	ANT	Connect the antenna or 75Ohm coaxial cable to receive TV signal.
6	HDMI INPUT	Connect the HDMI output jack of DVD.
7	CI IN	Connect a card to get permission to receive DTV signals.
8	HEADPHONE	Connect the headphone
9	AC	Connect to an earth 100-240V~ 50/60 Hz AC outlet with the power cable.

Please note:

When you use a USB with an external device, if the current is too large, the external equipment will need an external power supply (such as a mobile hard disk or mobile drive).

Main unit description

**43ST2203 / 50ST2204 / 50ST2205 / 55ST2204
55ST2205 / 65ST2205 / 75ST2205 / 85ST2205**



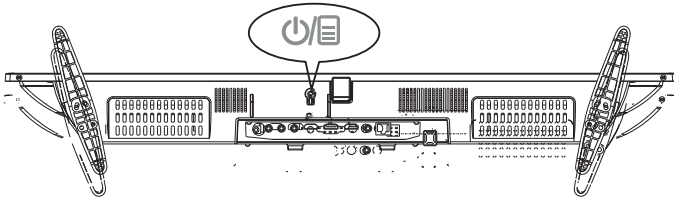



Control Panel Button Function



Display\ hidden button menu: press the button in the pop-up menu, as shown below. The button menu will be closed automatically after the button is not operated for 5 seconds.

Button function selection: press the button shortly, move the focus to the right, and select the corresponding function, such as the short press on the button for 6 times the focus position as shown in the below picture. Press the button for a short time, and the focus is back to the position shown in the above picture.

Key function operation: longly press key can perform focus function, such as focus in the position shown above, will perform channel reduction.

-  Power off function, which corresponds to the "power" button of the menu.
-  Display the menu, which corresponds to the "menu" button of the remote control.
-  Display the signal source menu, which corresponds to the "signal source" button of the remote control.
-  Increase the volume, which correspond to the "volume +" button of the remote control.
-  Decrease the volume, which correspond to the "volume -" button of the remote control.
-  Switch the channel forwards, which correspond to the "channel +" button for the remote control.
-  Switch the channel backwards, which correspond to the "channel -" button for the remote control.

**43ST2203 / 50ST2204 / 50ST2205 /
55ST2204 / 55ST2205 / 65ST2205**

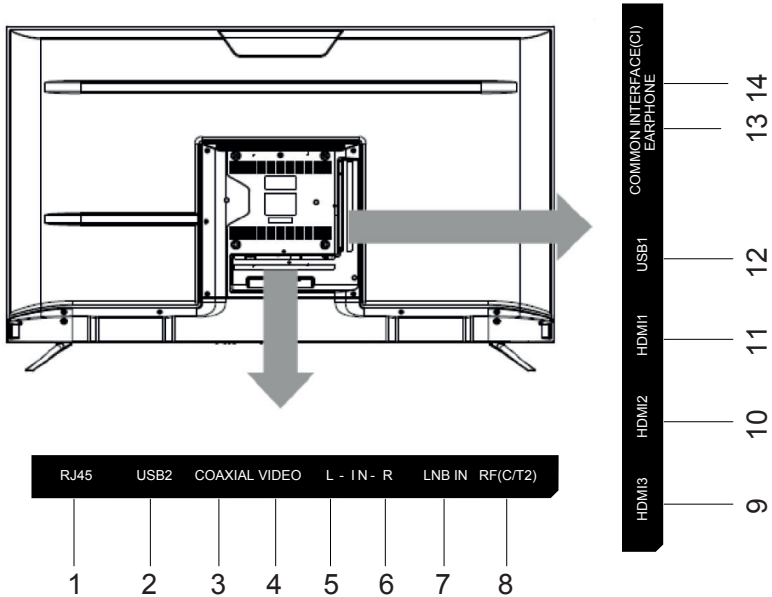

NO	INPUT / OUTPUT	NO	INPUT / OUTPUT
1	RJ45	8	RF,C/T2 Antenna Input
2	USB 2	9	HDMI Input 1
3	Coaxial Digital Audio Output	10	HDMI Input 2
4	Video Input	11	HDMI Input 3
5	Audio Input (L)	12	USB 1
6	Audio Input (R)	13	Headphone Input
7	LNB Input	14	CI Module Input

75ST2205 / 85ST2205

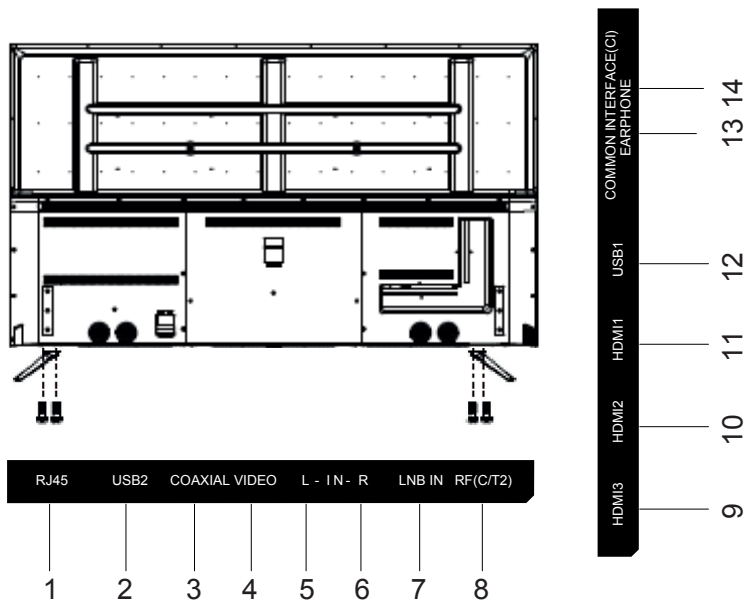

NO	INPUT / OUTPUT	NO	INPUT / OUTPUT
1	RJ45	8	RF,C/T2 Antenna Input
2	USB 2	9	HDMI Input 1
3	Coaxial Digital Audio Output	10	HDMI Input 2
4	Video Input	11	HDMI Input 3
5	Audio Input (L)	12	USB 1
6	Audio Input (R)	13	Headphone Input
7	LNB Input	14	CI Module Input

Remote control



#: To use the button' Press and hold more than 1 second Need to register this Magic Remote first.

POWER (⏻): Turns the TV on or off.

(⏻): You can turn on/off the power of the set-top box by adding the box to universal remote in TV.

LIST: Checking the Channel List.

0#: The QUICK ACCESS edit screen appears.

Number buttons: Choose the channel directly

(...): It displays the additional function on the remote control.

(AD/SAP)#: Second Audio Program.

(Some models may not be supported.)

(◀/▶ +/-): It adjusts the volume level.

(🔇): Select to turn off the sound from the TV.

(🔇)#: Enter the Accessibility menu.

(⏮/⏭): You can change the programme up or down.

(📶): Check out the recommended contents.

(Recommendation service may not be available

depending on the countries you are in.) Push and hold

the button while speaking to use the voice recognition function

Go to All setting →General→AI Service→Voice Recognition help for

more voice command

(🏠): Displays the Home menu.

(🏠)#: Displays the last used APP, You can also select to close then.

(⚙️): Enters the Quick Settings menu.

(⚙️)#: Enters the All Settings menu.

(⏪): Move to the previous step.

(⏪)#: Closes the menu.

GUIDE: Check the programme schedule.

(📺): Selects an input source.

(📺)#: Entering into the Home Dashboard.

(👉) Wheel (ok):press the center button to select, Turn up/down to scroll channels.

Navigation buttons: (Up/Down/Left/Right ⏮/⏭/⏴/⏵)

Navigate the menu.

PLAY (▶): Play while watching media.

PAUSE (⏸): Pause while watching media.

MOVIES: Search Movies.(make sure the Internet connection is normal)

NETFLIX: Access the Netflix interface.

Prime Video: Access the Prime Video interface.

Color Buttons(REDF/GREEN/YELLOW/BLUE): Execute the prompt function in specific mode.

Home page

Enter the Home page after First Time install.

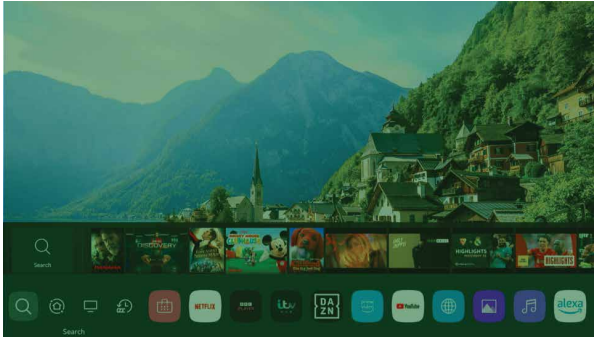

Search

You can search for channels, programmes, movie titles and apps from Smart Hub.



Home Dashboard

You can select or control a device (mobile, external device, Home IoT Devices, etc.) connected to the TV.

For more information, see **Connecting External Devices**→Using Home Dashboard in **User Guide**.



TV

Move to the TV input you used recently.



Recents

Move to the recently used app. You can run or close a recently used app in the list provided in the Preview area at the top.

Using Home Dashboard

You can select or control a device (mobile, external device, Home IoT Devices, etc.) connected to the TV.

Press ▼ / ▲ / ◀ / ▶ button to select .



- ① You can check and select the smart device connected with the LG ThinQ app.
Please refer to Connecting External Devices → Connecting Smart Devices in User Guide for more information on the action.
- ② You can play sound from a smart device connected via Bluetooth.
Please refer to Connecting External Devices → Playing Sound from a Smart Device through the TV's Speakers in User Guide for more information on the action.
- ③ You can check and select the external device connected through the external input port or network.
- ④ The currently selected output speaker is displayed, and you can navigate to the output speaker settings screen.
- ⑤ You can view and select the connected storage device.
- ⑥ You can check and control the device connected via the Home IoT.
Please refer to Connecting External Devices → Connecting Home IoT Devices in User Guide for more information on the action.
- ⑦ You can easily control your device by presetting the desired operations.

⑧ **Sign In** : You can log in/out to and from the LG ThinQ account you created on mobile.

Edit : You can edit the name of the device connected to **Inputs** or **Home IoT Devices** or configure the related settings.

⑨ It refreshes the device list.

⑩ Exit the Home Dashboard.

TV Setting

Press **MENU** button to enter the TV Setting.

Press ◀ / ▶ button to highlight the desired menu icon , and press OK button to select.

Quick Settings



① You can set **Picture Mode**.

② You can set **Sound Mode**.

③ You can choose **Sound Out**.

④ You can set **Sleep Timer**.

⑤ Move to the **Connection** screen.

⑥ You can set more options.

⑦ You can add/delete the quick setting items or change their order.

Picture

Press **MENU** button to enter the main menu. Or press ◀ / ▶ button to select **Setting** on the Home page.

Press ▼ / ▲ button to select the Picture.

Press **OK** button to enter the sub-menu.

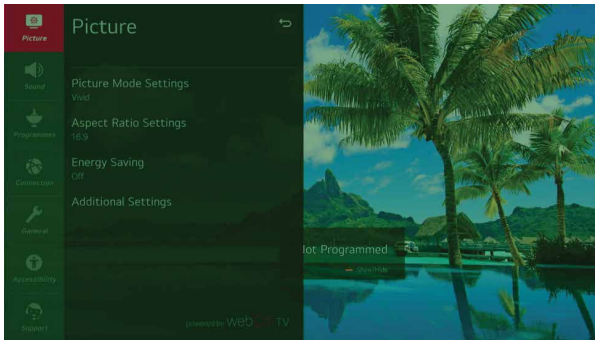

Press ▼ / ▲ button to select Picture Mode Settings/Aspect Ratio Settings/Energy Saving/Additional Settings.

Press **MENU** or **EXIT** button to quit.

Picture Mode Settings

Highlight the item and press OK button to enter the sub-menu, that shows the picture mode you can choose.

Press ▼ / ▲ button to select Picture Mode/Backlight/Contrast/Brightness/Sharpness/Colour/Tint/Colour Temperature/Advanced Controls/Picture Options/apply to all inputs/Reset.

Picture Mode

Press ▼ / ▲ button to select Vivid/Eco/Cinema/Sports.

Vivid Sharpens the image by increasing the contrast, brightness and sharpness.

ECO The Energy Saver feature changes settings on the TV to reduce power consumption.

Cinema Is suitable for watching TV or movies in a dark room.

Sports Suitable picture for sports games. Sharpens the image of rapid movements such as kicking or throwing a ball.

Backlight/ Contrast/ Brightness/ Sharpness/ Colour/ Tint/ Colour Temperature

Press ▼ / ▲ button to select Backlight/Contrast/Brightness/Sharpness/Colour/ Tint/ Colour Temperature.

Press ◀ / ▶ button to adjust.

Advanced Controls

Press ▼ / ▲ button to select Advanced Controls.

(Optional: Dynamic Contrast/Dynamic Colour/Gamma)

Dynamic Contrast/Dynamic Colour

Press ▼ / ▲ button to select Dynamic Contrast/Dynamic Colour,press **OK** button to select Off/Low/Medium/ High.

Gamma

Press ▼ / ▲ button to select Gamma,press **OK** button to select Low/Medium/High 1/High 2.

Picture Options

Press ▼ / ▲ button to select Picture Options.

(Optional: Noise Reduction/Black Level/Real Cinema)

Noise Reduction

Press ▼ / ▲ button to select Noise Reduction,press **OK** button to select Off/Low/Medium/High Auto.

Black Level

Adjusts the brightness of the dark parts of images.

Press ▼ / ▲ button to select Black Level,press **OK** button to select.

Real Cinema

Optimise display for movies.

Press ▼ / ▲ button to select Real Cinema,press **OK** button to select.

Apply to all inputs

Apply to all inputs Apply the detailed setting values of current picture mode to all inputs or apps.

Press ▼ / ▲ button to select Apply to all inputs.

Reset

If you want to reset the image settings to the factory defaults after configuring the image settings, select reset for each image mode.

Press ▼ / ▲ button to select Reset.

Aspect Ratio Settings

You can change the screen size according to the type of content you are watching.

Press ▼ / ▲ button to select Aspect Ratio/ Just Scan.

Aspect Ratio

Press ▼ / ▲ button to select Aspect Ratio.

(Optional: 16:9/ Original/ Full Wide/ 4:3/ Vertical Zoom/ 4-Way Zoom)

Just Scan

Press ▼ / ▲ button to select Just Scan.

If you turn this feature **On**, you can view the content in the aspect ratio that is in the broadcast signal or content source. If the edge of the screen is not clean, please turn it **Off**

Energy Saving

Reduces power consumption by adjusting screen brightness.

Press ▼ / ▲ button to select Off/ Minimum/ Medium/ Maximum/ Screen Off.

Eye Comfort Mode

The colour temperature will be adjusted to reduce eye fatigue.

Press ◀ / ▶ button to select Off/On.

Sound

Press **MENU** button to enter the main menu. Or press ◀ / ▶ button to select **Setting** on the Home page.

Press ▼ / ▲ button to select the Sound.

Press **OK** button to enter the sub-menu.

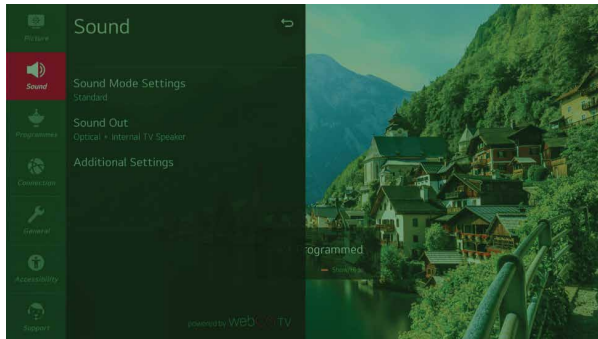

Press ▼ / ▲ button to select Sound Mode Settings/Sound Out/Additional Settings.

Press **MENU** or **EXIT** button to quit.

Sound Mode Settings

Highlight the item and press **OK** button to enter the sub-menu, that shows the sound mode you can choose.

Press ▼ / ▲ button to select Sound Mode/ Balance/ Virtual Surround Plus/Equalizer/ Reset.

Sound Mode

Press ▼ / ▲ button to select Standard/ Cinema/ Clear Voice III/ Sports/ Music/ Game.

Standard Optimises the sound for all types of content.

Cinema Optimises the sound for cinemas.

Clear Voice III Boosts voice clarity.

Sports Optimises the sound for sports games.

Music Enhance the high pitch and reduce the bass.

Game Optimises the sound for gameplay.

Balance

Balanced left and right channels.

Press ▼ / ▲ button to select Balance. Press ◀ / ▶ button to adjust.

Virtual Surround Plus

Enjoy an immersive soundscape with the virtual multi-programme surround sound effect..

Press ▼ / ▲ button to select Virtual Surround Plus.Press **OK** button to select On/Off.

Equalizer

Press ▼ / ▲ button on to select Equalizer.

Press **OK** button to enter sub-menu then press ◀ / ▶ button to adjust.

Reset

You can reset the sound effect settings.

Press ▼ / ▲ button to select Reset.

Sound Out

Press ▼ / ▲ button to select Internal TV Speaker/ Bluetooth/ Mobile Device/ Optical/ HDMI ARC/ Wired Headphones/ Optical + Internal TV Speaker/ Wired Headphones + Internal TV Speaker.

Press ▼ / ▲ button to select and press **OK** button to setup.

Additional Settings

Press ▼ / ▲ button to select TV Installation Type/ Volume Mode/ DTV Audio Setting/ AV Sync Adjustment/ HDMI Input Audio Format/ LG Sound Sync/ Digital Sound Out.

TV Installation Type

Press ▼ / ▲ button on to select TV Installation Type.

Press ▼ / ▲ button to select Stand/ Wall-mounted.

Volume Mode

Press ▼ / ▲ button on to select Volume Mode.

(Optional: Auto Volume/ Volume Increase Amount)

Auto Volume

Press ▼ / ▲ button on to select Auto Volume.Press **OK** button to select On/Off.

Volume Increase Amount

Press ▼ / ▲ button on to select Volume Increase Amount.

(Optional: Low/Medium/High)

DTV Audio Setting

Press ▼ / ▲ button on to select DTV Audio Setting.

(Optional: MPEG/ Dolby Digital/ Dolby Digital Plus/ HE-AAC/Auto)

AV Sync Adjustment

Press ▼ / ▲ button on to select AV Sync Adjustment. Press OK button to enter and adjust

HDMI Input Audio Format

Press ▼ / ▲ button on to select HDMI Input Audio Format.

You can set the audio format for each HDMI input. When the voice delivered through the HDMI port is not synchronized, set it to **PCM**.

LG Sound Sync

Press ▼ / ▲ button on to select LG Sound Sync.

Connect the LG Sound Sync device to the optical digital input port and set Sound Out to Optical.

By setting this feature to On, you can adjust the volume of the connected LG Sound Sync device using a TV remote control.

Digital Sound Out

Press ▼ / ▲ button on to select Digital Sound Out.

(Optional: PCM/Auto/Pass Through)

Programmes

Press **MENU** button to enter the main menu. Or press ◀ / ▶ button to select **Setting** on the Home page.

Press ▼ / ▲ button to select the Programmes.

Press **OK** button to enter the sub-menu.

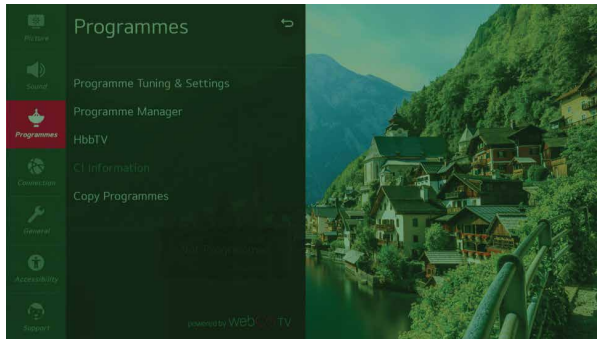

Press ▼ / ▲ button to select Programme Tuning & Settings/Programme Manager/HbbTV/CI Information/Copy Programmes.

Press **MENU** or **EXIT** button to quit.

Programme Tuning & Settings

Highlight the item and press **OK** button to enter the sub-menu.

Press ▼ / ▲ button to select Auto Tuning/ Manual Tuning/ Programme Mode/Programme List Update/ Signal test.

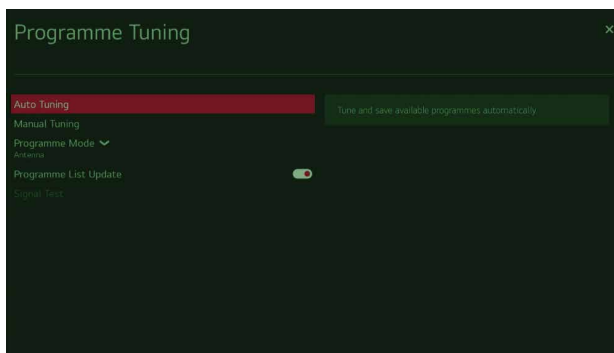

Auto Tuning

Automatically tunes the programmes.

Press ▼ / ▲ button to select Auto Tuning.(Optional: Antenna/Cable/Satellite)

Then press ▼ / ▲ button to select **Next** button to setup and tuning.

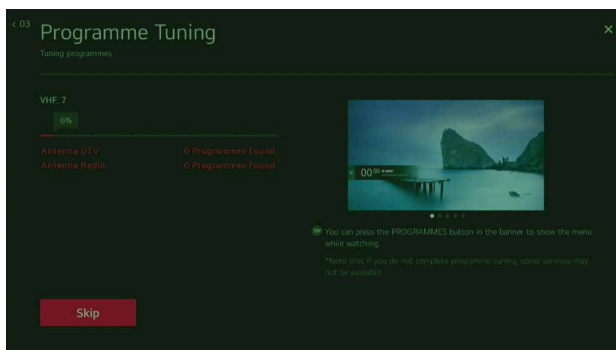
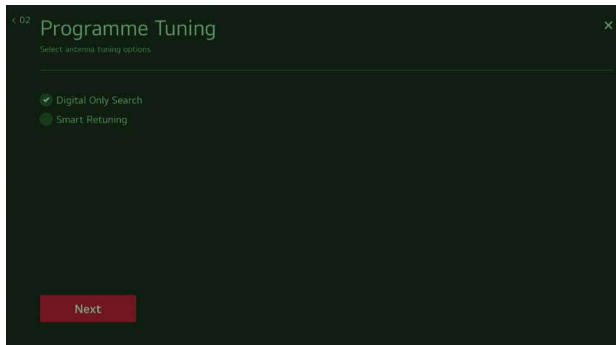

Manual Tuning

This function is for manually searching and saving programmes.

Press ▼ / ▲ button to select Auto Tuning. (Optional: Antenna DTV/Antenna TV)

Then press ▼ / ▲ button to select **Next** button to setup and tuning.

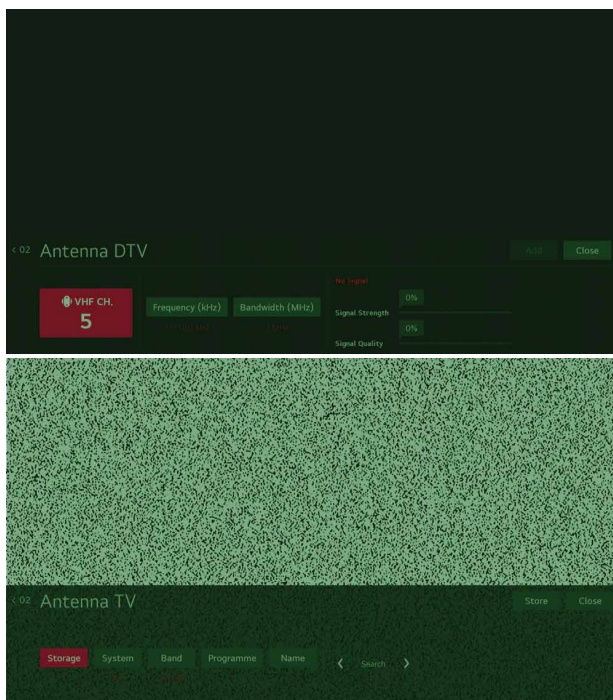
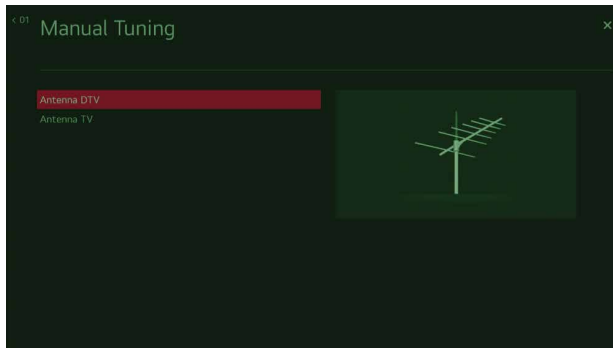

Programme Mode

Press ▼ / ▲ button to select Programme Mode.(Optional: Antenna/Cable/Satellite)

Programme List Update

Press ▼ / ▲ button to select Programme List Update.

Press **OK** button to select On/Off.

Signal Test

Shows the MUX and Service information etc.

Press ▼ / ▲ button to select Signal Test.

Note: It is only available in Antenna or Cable mode.

Programme Manager

Highlight the item and press OK button to enter the sub-menu.

Press ▼ / ▲ button to select Programme Manager.

You can lock or unlock the selected programmes from all the stored programmes, or you can set them to be skipped when switching programmes.

Edit All Programmes

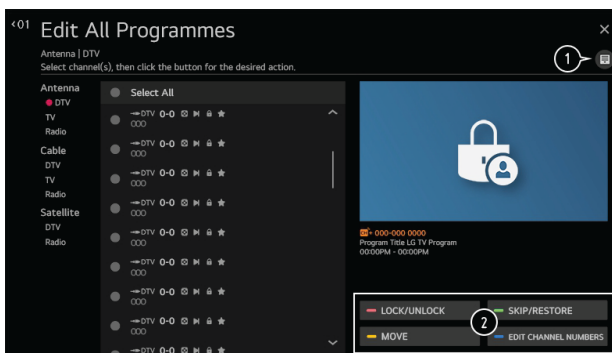

① Set the sorting option.

② **Lock / Unlock** : Lock the selected programmes or unlock the locked programmes.

Skip / Restore : Set the selected programmes to be skipped when switching programmes, or disable the skipping option of the programmes previously set to be skipped.

Move : Move the selected programmes.

Edit Programme Numbers : Change the numbers of the selected programmes.

Delete : Delete the selected programmes.

Edit Favourites

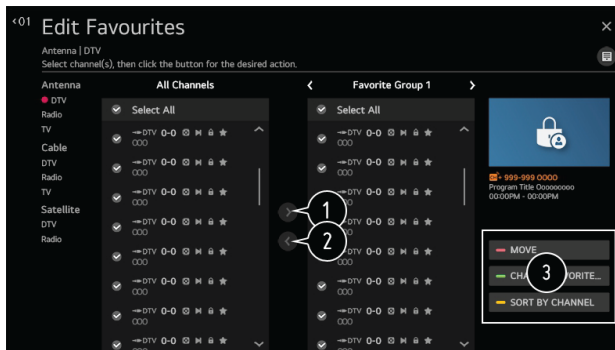

- ① Select the desired programmes from the all programmes list and press the button to add them to the favourite programmes list.
- ② Delete the selected programmes from the favourite programmes list
- ③ **Move** : Select one or more programmes in the Preferred Programmes list, press the **Move** button, and then select the position to move it to. The selected programmes will move to the position you selected.

Change Group Name : Change the name of the favourite programmes list.

Sort by Programme : Sorts the list of favourite programmes by programme.

HbbTV

Press ▼ / ▲ button to select HbbTV. Press OK button to enter sub-menu.

Press ▼ / ▲ button to select.

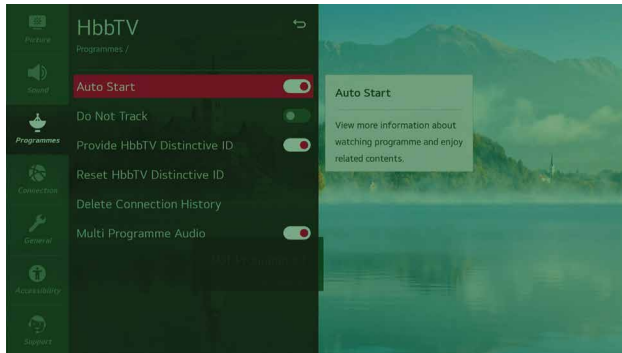

CI Information/Copy Programmes

Press ▼ / ▲ button to select CI Information/Copy Programmes. Press OK button to enter sub-menu.

Connection

Highlight the item and press OK button to enter the sub-menu.

Press ▼ / ▲ button to select Connection.

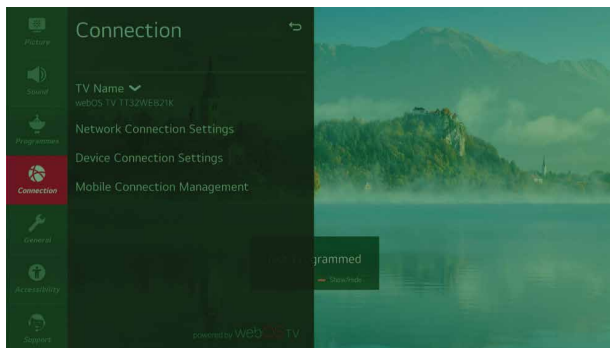

Wi-Fi Connection

Press ▼ / ▲ button to select Wi-Fi Connection. Press **OK** button to enter sub-menu and setup.

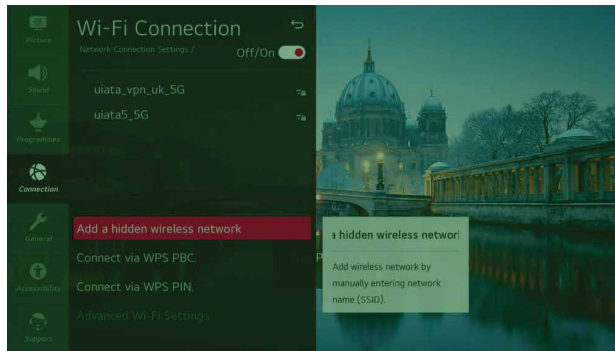

Device Connection Settings

You can link the information about the devices connected to the TV and configure settings related to operations.

Press ▼ / ▲ button to select Device Connection Settings. Press **OK** button to enter sub-menu.

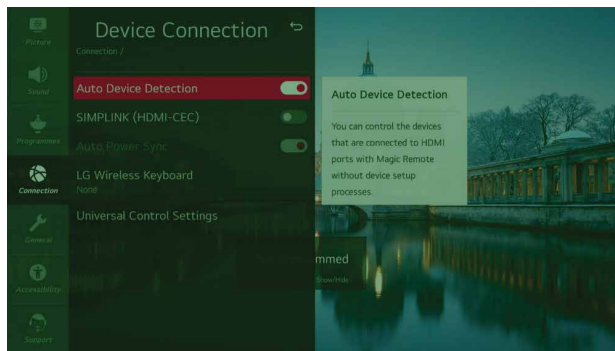

Auto Device Detection/SIMPLINK(HDMI-CEC)/Auto Power Sync

Press ▼ / ▲ button to select Auto Device Detection/SIMPLINK(HDMI-CEC)/Auto Power Sync. Press **OK** button to select On/Off.

LG Wireless Keyboard

Press ▼ / ▲ button to select LG Wireless Keyboard. Press **OK** button to enter sub-menu.

This feature enables you to connect a LG wireless keyboard to your TV.

Turn on the device, set it to pairing mode, and then click **Connect** on your TV screen. If there is a LG wireless keyboard previously connected, it will be automatically reconnected to your TV once your TV turns on. To disconnect the existing connection, click **Disconnect**.

Universal Control Settings

Press ▼ / ▲ button to select Universal Control Settings. Press **OK** button to enter sub-menu.

If you set up the universal remote control, you can control peripheral devices connected to the TV with the Magic Remote instead of their own remote controls.

Mobile Connection Management

You can set to use a smart device connected to the TV to control the TV or manage the connection history.

Press ▼ / ▲ button to select Mobile Connection Management. Press **OK** button to enter sub-menu.

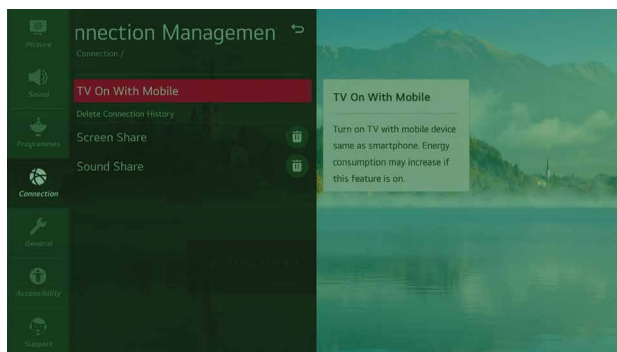

TV On With Mobile

Press ▼ / ▲ button to select TV On With Mobile. Press **OK** button to enter sub-menu.

If **Turn on via Wi-Fi** or **Turn on via Bluetooth** is set to **On**, you can turn on your TV using an application that supports **TV On With Mobile**.

Screen Share

Press ▼ / ▲ button to select Screen Share. Press **OK** button to setup.

You can delete the connection history of the device that was connected to the TV through Screen Share.

Sound Share

Press ▼ / ▲ button to select Sound Share. Press **OK** button to setup.

You can delete the connection history of the smart device that was connected to the TV via Bluetooth.

General

Highlight the item and press OK button to enter the sub-menu.

Press ▼ / ▲ button to select General.

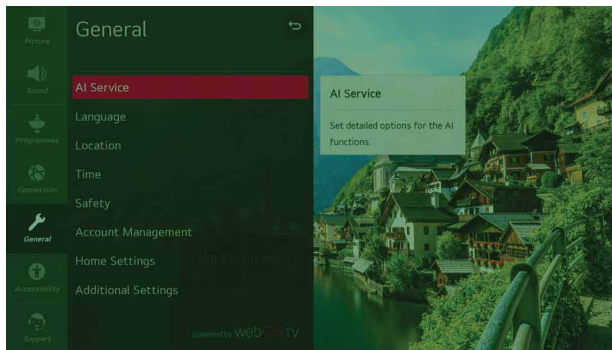

AI Service

You can enable the recommended services based on the usage history.

Press ▼ / ▲ button to select AI Service. Press OK button to enter sub-menu.

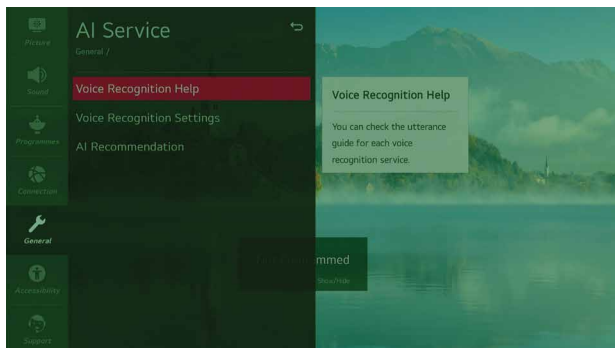

Voice Recognition Help

Press ▼ / ▲ button to select Voice Recognition Help. Press OK button to setup.

You can see the list of features you can use through voice control.

Voice Recognition Settings

Press ▼ / ▲ button to select Voice Recognition Settings. Press **OK** button to setup.

You can apply settings for voice recognition features.

AI Recommendation

Press ▼ / ▲ button to select AI Recommendation. Press **OK** button to enter sub-menu.

You can apply settings for voice recognition features.

Content Recommendations

Press ▼ / ▲ button to select Content Recommendations. Press **OK** button to select On/Off.

Network-Based Personalisation Recommendations

Press ▼ / ▲ button to select Network-Based Personalisation Recommendations. Press **OK** button to select On/Off.

Delete Usage Data

Press ▼ / ▲ button to select Delete Usage Data. Press **OK** button to select.

It resets the content view history and the app usage history. If you reset them, it takes some time to receive recommendations for contents again.

Language

You can choose the menu language displayed on the screen and the audio language of the digital broadcast.

Press ▼ / ▲ button to select Language. Press **OK** button to enter sub-menu.

(Optional: Menu Language / Primary Audio Language / Secondary Audio Language / Keyboard Languages / Primary Teletext Language / Secondary Teletext Language)

Press ▼ / ▲ button to select the menu and setup the language.

TV Name

You can use the screen keyboard to set the name for the smart TV to be used on the network.

Press ▼ / ▲ button to select TV Name. Press **OK** button to enter sub-menu.

Network Connection Settings

If you configure settings for the network, you can use various services such as online contents and applications.

Press ▼ / ▲ button to select Network Connection Settings. Press **OK** button to enter sub-menu.

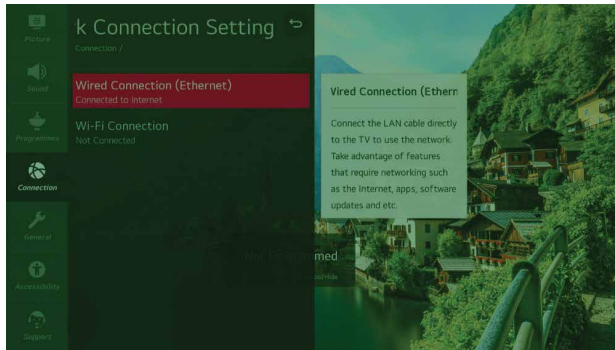

Wired Connection(Ethernet)

Press ▼ / ▲ button to select Wired Connection(Ethernet). Press **OK** button to enter sub-menu and setup.

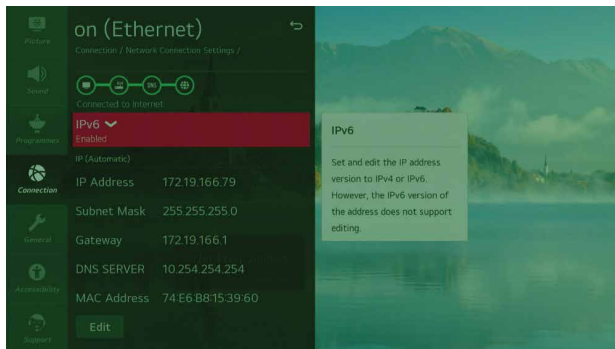

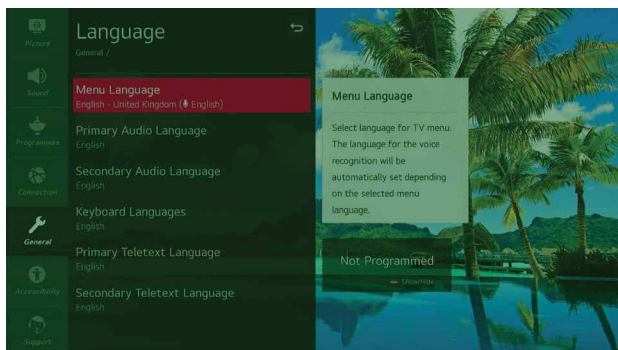

Location

You can change the location setting of your Smart TV.

Press ▼ / ▲ button to select Location. Press **OK** button to enter sub-menu.

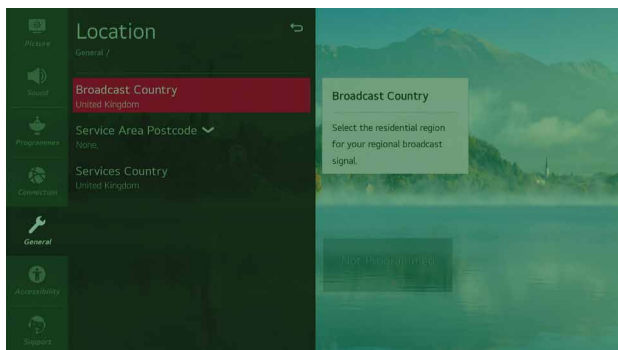

Broadcast Country

You can set the broadcast country on your TV.

Service Area Postcode

This function is used to set the broadcast location of the TV by entering your postcode.

Services Country

If you don't set the Set Automatically, you can select the country manually.

Time

You can check the time or configure related settings.

Press ▼ / ▲ button to select Time. Press **OK** button to enter sub-menu.

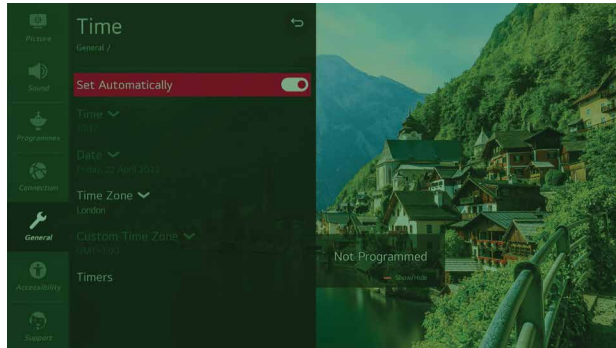

Set Automatically

The TV time is automatically set to the time of digital broadcasting information sent from the broadcasting station or the time sent from the server.

Press ▼ / ▲ button to select Set Automatically. Press **OK** button to select On/Off.

Time / Date / Time Zone

You can manually set the time and date if the automatically set current time is incorrect.

Press ▼ / ▲ button to select Set Time / Date / Time Zone. Press **OK** button to select.

Custom Time Zone

When select the **Custom** in **Time Zone**, **Custom Time Zone** menu is activated.

Press ▼ / ▲ button to select Custom Time Zone. Press **OK** button to select.

Timers

Press ▼ / ▲ button to select Timers. Press **OK** button to enter sub-menu.

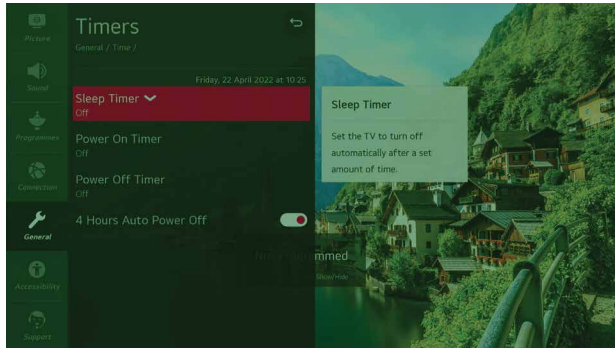

Sleep Timer

Press ▼ / ▲ button to select Sleep Timer.

Press ▼ / ▲ button to select Off/10min/20min/30min/60min/90min/120min/180min/240min.

Power On Timer

Press ▼ / ▲ button to select Power On Timer. Press **OK** button to enter sub-menu to setup.

Power Off Timer

Press ▼ / ▲ button to select Power Off Timer. Press **OK** button to enter sub-menu to setup.

4 Hours Auto Power Off

Press ▼ / ▲ button to select 4 Hours Auto Power Off. Press **OK** button to select On/Off.

Safety

Press ▼ / ▲ button to select Safety. Press **OK** button to enter sub-menu.

All the Options are available only when the Safety select **On**.

The initial password is set as "0000".

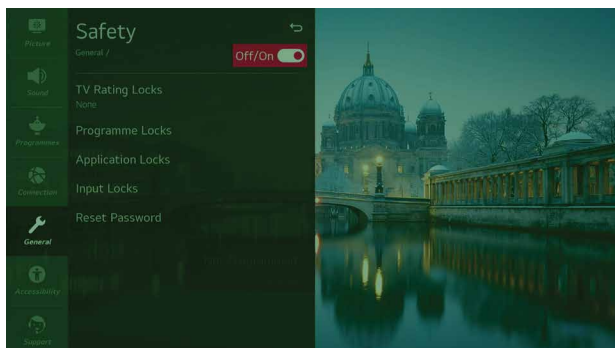

Press ▼ / ▲ button to select the option then press **OK** button to setup.

Account Management

Press ▼ / ▲ button to select Account Management. Press **OK** button to enter sub-menu.

In Account Management, you can use your email address to create a new LG account.

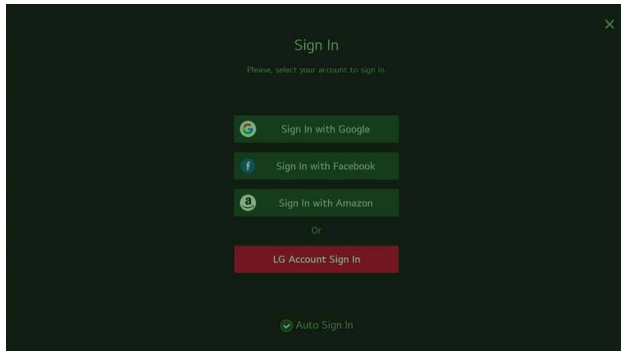

Home Settings

Press ▼ / ▲ button to select Home Settings. Press **OK** button to enter sub-menu.

Home Auto Launch

Press ▼ / ▲ button to select Home Settings. Press **OK** button to select On/Off.

Additional Settings

Press ▼ / ▲ button to select Additional Settings. Press **OK** button to enter sub-menu.

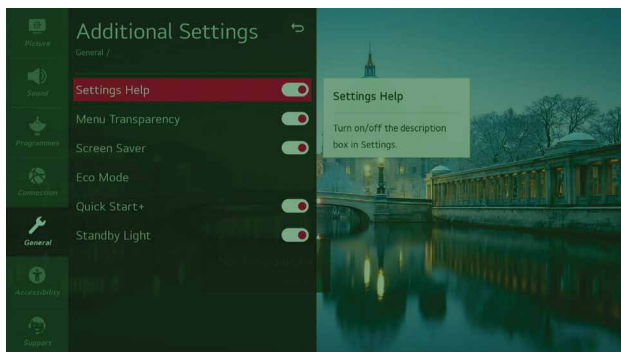

Accessibility

Highlight the item and press OK button to enter the sub-menu.

Press ▼ / ▲ button to select Accessibility.

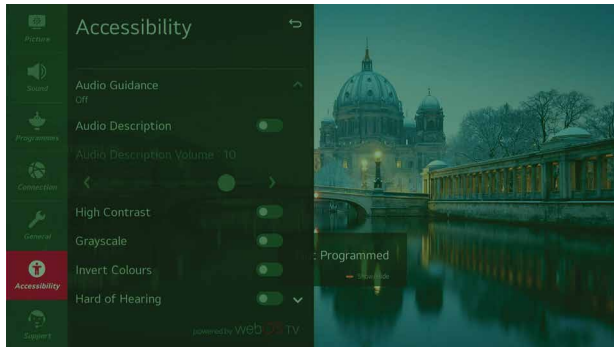

Audio Guidance

Press ▼ / ▲ button to select Audio Guidance. Press **OK** button to enter sub-menu.

All the Options are available only when the Audio Guidance select **On**.

Audio Description

Press ▼ / ▲ button to select Audio Description. Press ◀ / ▶ button to adjust.

It is only available when Audio description setting **ON**.

Audio Description Volume

Press ▼ / ▲ button to select Audio Description Volume. Press **OK** button to select On/Off.

High Contrast/Grayscale/Invert Colours/Hard of Hearing

Press ▼ / ▲ button to select High Contrast/Grayscale/Invert Colours/Hard of Hearing.

Press **OK** button to select On/Off.

Subtitles

Press ▼ / ▲ button to select Subtitles. Press **OK** button to enter sub-menu.

Then press ▼ / ▲ button to select and setup.

Support

Highlight the item and press OK button to enter the sub-menu.

Press ▼ / ▲ button to select Support.

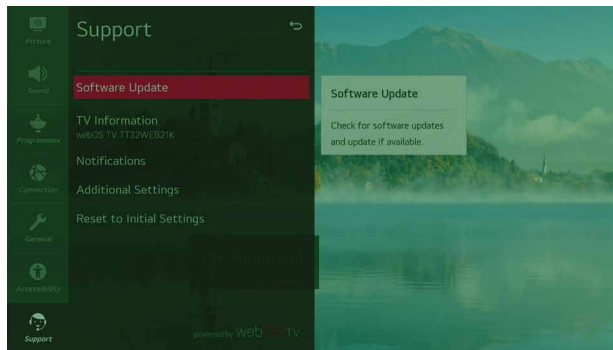

Software Update

Uses software update to check and obtain the latest version.

Press ▼ / ▲ button to select Software Update. Press **OK** button to enter sub-menu.

Then press ▼ / ▲ button to select and setup.

Allow Automatic Updates

Press ▼ / ▲ button to select Allow Automatic Updates.

If set to **On**, updates will be proceeded automatically without asking when there is a new update after a version check.

Check for updates

Press ▼ / ▲ button to select Check for updates. Press **OK** button to select On/Off.

TV Information

You can view information including Model, Serial Number, Device Name.

Press ▼ / ▲ button to select TV Information. Press **OK** button to enter sub-menu.

Notifications

Press ▼ / ▲ button to select Notifications. Press **OK** button to enter sub-menu.

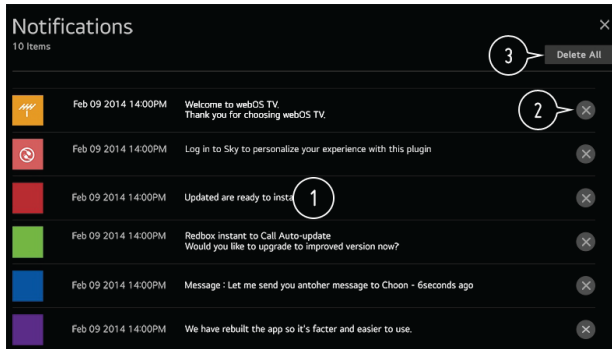

- ① You can check the details by selecting the desired item. If it supports shortcuts, you can launch the app.
- ② You can delete notification.
- ③ You can delete all notifications.

Additional Settings

Press ▼ / ▲ button to select Additional Settings. Press **OK** button to enter sub-menu.

User Agreements

Press ▼ / ▲ button to select User Agreements. Press **OK** button to select.

These are the terms and conditions for privacy for the use of Smart TV-related services.

Legal Notice

Press ▼ / ▲ button to select Legal Notice. Press **OK** button to select.

It's a legal notice for services provided via TV.

Open Source Software Notice

Press ▼ / ▲ button to select Legal Notice. Press **OK** button to select.

You can view the instructions for each item.

Reset to Initial Settings

Press ▼ / ▲ button to select Reset to Initial Settings. Press **OK** button to enter sub-menu.

Return TV to its initial settings. This will revert all settings to their default values.

After reset, the TV will automatically turn off and on.

Note: If Safety is set to **On**, you should type the password to Reset to Initial Settings.

Media

Connect a USB storage device (USB HDD, USB stick) to the USB port on the TV to enjoy the content files stored on the USB storage device on your TV.

Viewing Photos and Video

You can view photos and videos using the Photo & Video app.

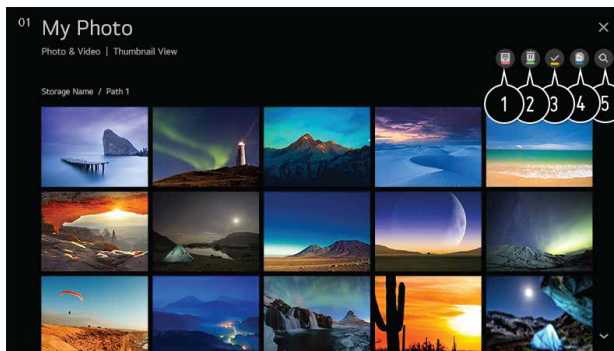

- ① Select your desired type of content and viewing method.
- ② Select and delete the desired content.
- ③ Select the content you want to play. You can only select the same type of content as you first selected.
- ④ You can copy content to a USB storage device.
- ⑤ Launch Search.

Using Photo Player

Selecting a photo in the Photo & Video app runs the photo player. You can view your saved photos.



- ① Returns to the entire content list.
- ② You can play background music by running the music player.
- ③ You can zoom in/out of the photos.
- ④ Starts the slide show.
- ⑤ Rotates photos.
- ⑥ 360-degree photos can be viewed in 360 degrees.
- ⑦ You can set the size of a photo or change the speed and effect of a slide show.

Using Video Player

Selecting a photo in the Photo & Video app runs the photo player. You can view your saved videos.



- ① Returns to the entire content list.
- ② You can select other content by displaying the playlist while watching a video.
- ③ You can control basic video playback functions.
- ④ Rotates video.
- ⑤ 360-degree videos can be viewed in 360 degrees.
- ⑥ You can do the settings related to play on repeat of the video.
- ⑦ You can set additional options.

Playing Music

You can listen to music by using the Music app.

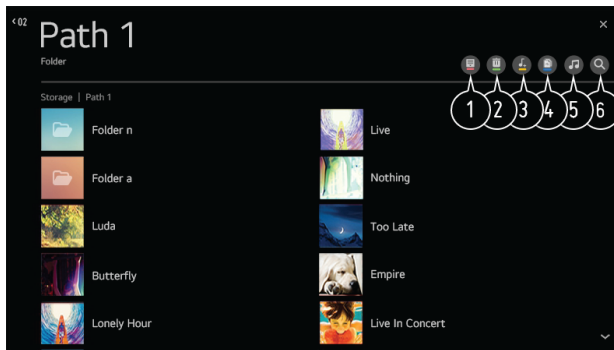

- ① Select the desired type of content list.
- ② Select and delete the desired content.
- ③ Select content and add it to My Playlist.
- ④ You can copy content to a USB storage device.
- ⑤ Open the music player.
- ⑥ Launch Search.

Using Music Player

You can play music conveniently by selecting the music files saved in the Music app or by selecting the music player icon during content playback in apps such as Photo & Video.



- ① You can play music from the selected storage device.
- ② You can set repeat playback and random playback.
- ③ The configurable items differ depending on mode.
- ④ You can change the position of the music player.
- ⑤ You can minimize the music player.
- ⑥ This feature closes the music player.
- ⑦ Lyrics are available for music files that provide them.

In some music files, you can choose a lyric section and move the playback position.

SPECIFICATIONS

Model No	50ST3204
Voltage	AC 110-240V 50/60Hz
Power Consumption	120W
Inch	50"
Resolution	3840 x 2160
Speaker Output	2x8W
Input	1xRJ45 Ethernet, 3xHDMI, 2xUSB, 1xAnten, 1xAV, 1xCI
Output	1xHeadphone Output, 1xDigital Audio Output
Menu OSD	Multi-Language
Aspect Ratio	16:9

Model No	55ST3204
Voltage	AC 110-240V 50/60Hz
Power Consumption	150W
Inch	55"
Resolution	3840 x 2160
Speaker Output	2x8W
Input	1xRJ45 Ethernet, 3xHDMI, 2xUSB, 1xAnten, 1xAV, 1xCI
Output	1xHeadphone Output, 1xDigital Audio Output
Menu OSD	Multi-Language
Aspect Ratio	16:9

Model No	65ST3204
Voltage	AC 110-240V 50/60Hz
Power Consumption	200W
Inch	65"
Resolution	3840 x 2160
Speaker Output	2x8W
Input	1xRJ45 Ethernet, 3xHDMI, 2xUSB, 1xAnten, 1xAV, 1xCI
Output	1xHeadphone Output, 1xDigital Audio Output
Menu OSD	Multi-Language
Aspect Ratio	16:9

SPECIFICATIONS

Model No	43ST2203
Voltage	AC 110-240V 50/60Hz
Power Consumption	74W
Inch	43"
Resolution	1920x1080
Speaker Output	2x8W
Input	1xRJ45 Ethernet, 3xHDMI, 2xUSB, 1xAnten, 1xAV, 1xCI
Output	1xHeadphone Output, 1xDigital Audio Output
Menu OSD	Multi-Language
Aspect Ratio	16:9

Model No	50ST2204	50ST2205	55ST2204	55ST2205	65ST2205
Voltage	AC 110-240V 50/60Hz				
Power Consumption	120W	120W	140W	140W	160W
Inch	50"	50"	55"	55"	65"
Resolution	3840 x 2160				
Speaker Output	2x8W				
Input	1xRJ45 Ethernet, 3xHDMI, 2xUSB, 1xAnten, 1xAV, 1xCI				
Output	1xHeadphone Output, 1xDigital Audio Output				
Menu OSD	Multi-Language				
Aspect Ratio	16:9				

Model No	75ST2205	85ST2205
Voltage	AC 110-240V 50/60Hz	
Power Consumption	250W	400W
Inch	75"	85"
Resolution	3840 x 2160	
Speaker Output	2x8W	2x10W
Input	1xRJ45 Ethernet, 3xHDMI, 2xUSB, 1xAnten, 1xAV, 1xCI	
Output	1xHeadphone Output, 1xDigital Audio Output	
Menu OSD	Multi-Language	
Aspect Ratio	16:9	

Help

No power	<ul style="list-style-type: none"> ● Check if the AC cord of TV is plugged in or not. If there's still no power, please disconnect the plug, and reconnect to the socket after 60 seconds. Turn the power back on.
Signal not received properly	<ul style="list-style-type: none"> ● Double or phantom images may appear on your TV if there are high buildings or mountains close to where you are. You can adjust the image thru manual operation: consult instruction of vernier regulation, or adjust the direction of the external antenna. ● If you use an indoor antenna, signal reception may be more difficult under certain circumstances. Adjust the direction of the antenna for optimum reception. If this does not improve reception, you may have to switch to an external antenna.
No picture	<ul style="list-style-type: none"> ● Check if the antenna at the back of the TV is connected properly. ● View other channels to see if the problem still occurs.
Video appears with no audio	<ul style="list-style-type: none"> ● Try increasing the volume. ● Check if the TV's sound is on mute or not.
Audio is present, but video does not appear or is discolored	<ul style="list-style-type: none"> ● Try adjusting the contrast and brightness.
Static noise affects video and audio quality	<ul style="list-style-type: none"> ● Check if the antenna at the back of the TV is connected properly.
Broken lines on screen	<ul style="list-style-type: none"> ● Electrical appliances such as hair dryers or vacuums etc. may be interfering with your TV set. Switch these appliances off.
Remote doesn't work	<ul style="list-style-type: none"> ● Make sure the plastic bag which came with the remote control is removed. Try using the remote in a shorter distance from the TV. Check if the placement of the batteries is correct, or try using new batteries with the remote control. ● The TV will go into Standby mode if it receives no response in a few minutes.
No video (PC mode)	<ul style="list-style-type: none"> ● Please check if the cable is connected to the VGA port correctly, or if the cable is bent in some places.
Vertical line blinking (PC Mode)	<ul style="list-style-type: none"> ● Enter the main menu, and adjust the vertical placement to eliminate the vertical line.
Horizontal tearing (PC Mode)	<ul style="list-style-type: none"> ● Adjust the horizontal placement of the screen to clear any horizontal lines.
Screen is too bright or dark (PC Mode)	<ul style="list-style-type: none"> ● Adjust the brightness or contrast in the main menu.
No response from the PC	<ul style="list-style-type: none"> ● Check if the PC's display resolution is set to a compatible resolution for the TV.
Lines appearing when a device is connected to the RCA port	<ul style="list-style-type: none"> ● Make sure you are using a cable in good quality.
Problems are unresolved	<ul style="list-style-type: none"> ● Unplug the power cable and wait for 30 seconds, then reconnect to the socket. If problems still persist, do not attempt to repair the TV by yourself. Kindly contact the service center.

Do not leave your TV displaying a static image, whether it is from a paused video, menu screen, etc. for an extended period of time, doing so will damage the display and may cause image burn-in.

WARNING

Never place a television set in an unstable location. A television set may fall, causing serious personal injury or death. Many injuries, particularly to children, can be avoided by taking simple precautions such as:

- 1,Using cabinets or stands recommended by the manufacturer of the television set,
- 2,Only using furniture that can safely support the television set,
- 3,Ensuring the television set is not overhanging the edge of the supporting furniture,
- 4,Not placing the television set on tall furniture (for example, cupboards or bookcases),without anchoring both the furniture and the television set to a suitable support,
- 5,Not placing the television set on cloth or other materials that may be located between the television set and supporting furniture,
- 6,Educating children about the dangers of climbing on furniture to reach the television set or its controls,

If your existing television set is being retained and relocated, the same considerations as above should be applied.

Wall-mounted screw:22-24inch M4, 28-70inch M6, 75inch M8

Note:don't hang at an angle to avoid the risk of falling off.

The actual effects and functions of some products will be fine-tuned, please refer to the actual product.

MANUFACTURER / IMPORTER COMPANY

SKY İNOVASYON VE TEKNOLOJİ A.Ş. :

Başakşehir Mah. Hürriyet Bulvarı

No: 119 Başakşehir/ İstanbul/ Türkiye

Phone Number :444 23 30 (pbx)

info@skytech.com.tr / www.skytech.com.tr

USING LIFE SPAN IS 10 (TEN) YEARS.



Skytech

webOS TV

50ST3204 / 55ST3204 / 65ST3204

УЛЬТРА HD УМНЫЙ LED TV

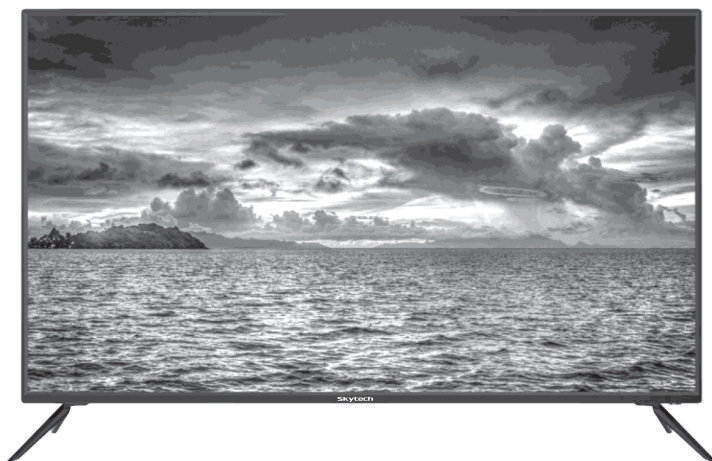

РУКОВОДСТВО ПОЛЬЗОВАТЕЛЯ

**ПОЖАЛУЙСТА, ВНИМАТЕЛЬНО ПРОЧИТАЙТЕ ЭТО РУКОВОДСТВО
ПОЛЬЗОВАТЕЛЯ ПЕРЕД ИСПОЛЬЗОВАНИЕМ УСТРОЙСТВА И СОХРАНИТЕ ЕГО НА
БУДУЩЕЕ!**

**ПЕРЕЧЕНЬ ОБСЛУЖИВАНИЯ И ГАРАНТИЙНЫЙ СЕРТИФИКАТ ВКЛЮЧЕНЫ В
РУКОВОДСТВО ПОЛЬЗОВАТЕЛЯ**

CE

Меры предосторожности

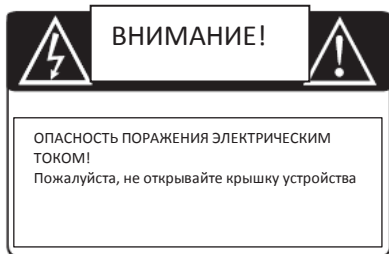

Это устройство содержит электричество высокого напряжения. Пожалуйста, не открывайте крышку устройства, чтобы избежать риска поражения электрическим током. Если у вас возникнут проблемы, пожалуйста, свяжитесь с нашими авторизованными сервисными службами.

Любое изменение или неправильная настройка светодиодного дисплея может привести к поражению электрическим током. Не открывайте устройство для обслуживания или ремонта, не пытайтесь изменить оборудование устройства и не позволяйте неквалифицированным лицам вмешиваться в работу устройства. Если вы столкнулись с какой-либо проблемой, пожалуйста, свяжитесь с нашими авторизованными службами.

ВНИМАНИЕ!

Восклицательный знак в равностороннем треугольнике напоминает пользователю о наличии важных указаний по эксплуатации и техническому обслуживанию (сервису), которые необходимо соблюдать при использовании рассматриваемого устройства.



Знак молнии или сломанной стрелки, расположенный в равностороннем треугольнике, предупреждает пользователя о наличии неизолированного уровня «опасного напряжения» вблизи устройства, которое может представлять опасность для человека при контакте.

Важные предупреждения о безопасности

1. Перед использованием светодиодного дисплея внимательно прочтите данное руководство пользователя и сохраните его для дальнейшего использования. Если устройство передается другому лицу, передайте руководство пользователя вместе с устройством.
2. Обратите внимание на все предупреждения и используйте устройство в соответствии с инструкцией по эксплуатации.
3. Достаньте устройство из коробки и убедитесь, что устройство, его аксессуары и кабель не повреждены. В случае каких-либо повреждений, поломок и/или трещин в устройстве или кабеле, а также при повреждении или отсутствии аксессуаров не используйте устройство и обратитесь в ближайший авторизованный сервис.
4. Полиэтиленовые нейлоновые пакеты чрезвычайно опасны для детей и младенцев. Никогда не позволяйте детям и младенцам играть с полиэтиленовыми пакетами устройства и его аксессуарами, а также не оставляйте полиэтиленовые пакеты рядом с детьми и младенцами.
5. Не используйте устройство вблизи мест с водой, таких как ваннные комнаты, ванны, умывальники или плавательные бассейны, в очень сырых и влажных местах, чтобы избежать риска возгорания и поражения электрическим током.
6. Не оставляйте устройство под атмосферными осадками (под дождем, снегопадом или ветром), где на него могут попасть брызги или пролитая вода, а также в местах, где устройство может упасть в воду. Следите за тем, чтобы на устройство не попала вода или любая другая жидкость. Рядом с прибором не должно быть ваз, кувшинов или других емкостей с водой или любой другой жидкостью. Не используйте устройство в местах, где оно может подвергаться воздействию водяного пара или влаги, а также рядом с увлажнителями воздуха.

7. Держите светодиодный экран вдали от печей, радиаторов, электрических плит и любых других источников тепла и устройств, генерирующих магнитные поля. Не оставляйте устройство, его пульт дистанционного управления вблизи удаленных источников пламени, огня или жидкости, а также любых объектов, которые могут представлять опасность, во избежание возгорания или повреждения устройства.



8. Не подвергайте устройство, пульт дистанционного управления, батарейки пульта дистанционного управления и другие аксессуары воздействию прямых солнечных лучей и держите их вдали от источников тепла.
9. Перед тем, как вставить вилку питания устройства в розетку, выполните другие подключения и убедитесь, что все подключения выполнены правильно. Перед выполнением каких-либо подключений выключите устройство и выньте вилку шнура питания из розетки. Перед установкой, обслуживанием, очисткой или транспортировкой выньте вилку питания устройства из розетки.
10. Перед тем, как вставить вилку устройства в розетку, убедитесь, что электрическая сеть, которую вы будете использовать, соответствует значениям, указанным на устройстве (AC 100-240В-50/60Гц), и что линия защищена подходящим предохранителем. Если электрическая вилка устройства не извлечена из розетки, электрическое соединение устройства не прерывается, даже если электрический выключатель выключен.
11. Вставьте вилку шнура питания в розетку, расположенную на задней панели устройства и легко доступную при необходимости, при этом не наступая на кабель.
12. Убедитесь, что вилка питания полностью вставлена в розетку. Убедитесь, что в электрической вилке и розетке нет воды, влаги или пыли.
13. Пригодность электрической сети, в которой будет использоваться устройство, обеспечивается потребителем и должна обслуживаться лицензированным электриком. Производитель не может нести ответственность за любой ущерб, который может возникнуть у устройства из-за использования устройства в электрических сетях, не соответствующих местным нормам.

14. Никогда не используйте сломанные или деформированные электрические розетки. Вытащите вилку из розетки, держа за вилку, не тяните за кабель. Не оставляйте электрический кабель устройства под такими предметами, как ковры или ковровые дорожки, или на них, где на них можно наступить, и будьте осторожны, чтобы не раздавить электрический кабель. Если шнур питания поврежден, не используйте устройство и обратитесь в авторизованный сервисный центр.
15. Не подключайте более одного электроприбора большой мощности к одной розетке, используя удлинитель или группу розеток. Перегрузка электрической розетки может привести к возгоранию и поражению электрическим током. Если использование удлинительного кабеля является обязательным, следует использовать кабель с характеристиками, подходящими для данного устройства.
16. Не перегибайте, не завязывайте, не связывайте и не оборачивайте кабель питания устройства другими соединительными кабелями или кабелями питания других устройств.
17. Не оставляйте шнур питания устройства на мокром или горячем полу и в доступном для детей месте.
18. Никогда не открывайте заднюю крышку устройства и не пытайтесь изменить аппаратную часть устройства. Внутри устройства имеется опасное неизолированное напряжение, которое может вызвать поражение электрическим током и опасность для жизни.
19. Используйте с устройством только оригинальные аксессуары, разрешенные производителем.
20. Будьте осторожны, чтобы не повредить и не сломать какую-либо часть устройства, особенно экран. Удары по устройству или экрану могут привести к неисправности устройства и серьезной травме.
21. Будьте осторожны, чтобы не поцарапать экран. Твердые или острые предметы могут легко повредить экран. Также не давите на экран рукой или каким-либо предметом.

22. Устанавливайте устройство на твердую и плоскую поверхность, которая может выдержать его вес, ни в коем случае не располагайте устройство на наклонной поверхности. Во избежание потенциального риска опрокидывания используйте только подставку, монтажный кронштейн или другие аксессуары, поставляемые вместе с устройством или рекомендованные производителем. Устанавливайте светодиодный дисплей на стену или потолок только в соответствии с рекомендациями.
23. Вынимайте вилку питания устройства из розетки во время грозы и сильного дождя, а также если устройство не будет использоваться в течение длительного времени.
24. Никогда не накрывайте устройство. Не закрывайте вентиляционные отверстия устройства такими предметами как одеяло, газета и т.п. Оставьте вентиляционный зазор не менее 10 см сзади, по бокам и сверху устройства.
25. Не используйте устройство в местах, где оно может представлять опасность, или где отсутствует достаточная вентиляция. Не используйте устройство в узких и закрытых помещениях, таких как полки и витрины, без надлежащих условий вентиляции.
26. Не кладите никакие предметы на устройство.
27. Не допускайте попадания твердых или жидких веществ через вентиляционные отверстия устройства. В частности, металлические предметы и жидкости могут стать причиной короткого замыкания или поражения электрическим током устройства, повреждения и возгорания. В случае попадания в устройство твердых или жидких веществ немедленно отключите устройство от розетки и не используйте его снова без проверки авторизованным сервисным центром.
28. Устройство предназначено для домашнего использования. Не используйте устройство на открытых площадках, не по назначению, а также в промышленных или коммерческих целях.
29. Фирма- производитель не несет ответственности за неисправности и повреждения, вызванные несоответствующим или неправильным использованием.
30. При использовании всех электрических устройств необходимо учитывать следующие основные правила;

31. Никогда не прикасайтесь к устройству и шнуру питания мокрыми или влажными руками.
32. Никогда не оставляйте устройство под дождем, в местах, где на него может попасть вода, или в условиях повышенной влажности и под прямыми солнечными лучами.
33. Часто проверяйте устройство и кабель питания на наличие повреждений.
34. Перед очисткой устройства выключите устройство и выньте вилку шнура питания из розетки. Периодически очищайте устройство. Протрите устройство слегка влажной мягкой тканью и высушите сухой мягкой тканью. Не лейте на устройство воду или другие жидкости, не распыляйте чистящие средства и не погружайте устройство в воду или любую другую жидкость. Не царапайте поверхность устройства абразивными материалами.
35. Не лейте и не распыляйте жидкость на экран для очистки. Не прилагайте чрезмерное усилие к экрану во время очистки. В противном случае это может привести к появлению царапин на экране и искажению изображения.
36. Не оставляйте прибор в работе и не уходите от него надолго. Когда вы не используете устройство, выключите его и выньте вилку шнура питания из розетки.
37. Не позволяйте маленьким детям использовать устройство или играть с ним. Не оставляйте работающее устройство рядом с детьми и не удаляйтесь от них. Не позволяйте детям прикасаться к работающему устройству.
38. Не позволяйте маленьким детям играть с пультом дистанционного управления или другими аксессуарами устройства и храните пульт дистанционного управления и другие аксессуары в недоступном для детей месте. Проглатывание батареек пульта дистанционного управления или небольших аксессуаров может быть опасным для жизни. Если батарейки пульта дистанционного управления проглочены, немедленно обратитесь к врачу.

39. Не используйте устройство вблизи или в среде с легковоспламеняющимися, горючими и взрывоопасными материалами. Убедитесь, что в среде, где используется устройство, нет бензина, разбавителя спиртовой краски или каких-либо легковоспламеняющихся и горючих материалов.
40. Не используйте устройство в очень запыленных помещениях, где в устройство могут попасть горячие частицы или где могут выскочить искры.
41. Если устройство используется с наушниками, убедитесь, что уровень громкости не слишком высок. Высокая громкость может привести к временной или постоянной потере слуха.
42. Просмотр экрана в темноте или при тусклом свете может вызвать утомление глаз. Рекомендуется смотреть на экран при соответствующем уровне освещенности.
43. Разъем USB устройства не должен быть нагружен током выше 0,5А (500мА).
44. Могут быть различия в цвете и яркости изображения при просмотре под разными углами. Это нормально и не указывает на неисправность устройства.
45. На экране могут появиться маленькие точки размером 1 ppt черного и/или яркого цвета. Эти точки не указывают на неисправность изделия и не влияют на его работоспособность и надежность.
46. Не используйте вместе старые и новые батареи, а также батареи разных марок, моделей и типов. Замените разряженные батареи новыми батареями того же номинала и характеристик.
47. Не выбрасывайте разряженные батареи вместе с другими бытовыми отходами и утилизируйте их в соответствии с местными законами и правилами.
48. При любом ударе или повреждении устройства, попадании в него посторонних предметов, появлении запаха и дыма из устройства немедленно отключите устройство от розетки и обратитесь в авторизованный сервисный центр.
49. Этот прибор не предназначен для использования детьми или лицами с ограниченными физическими, сенсорными или умственными способностями, а также лицами, не имеющими опыта или знаний, за исключением случаев, когда их сопровождает взрослый, который несет ответственность за их безопасность.

50. Если шнур питания поврежден, ни в коем случае не используйте устройство, не пытайтесь самостоятельно заменить шнур и не позволяйте посторонним лицам вмешиваться в работу устройства. Электрический кабель устройства должен быть заменен на подходящий кабель в авторизованном сервисном центре.

51. В случае неисправности или повреждения устройства немедленно выключите устройство и выньте вилку шнура питания из розетки. Не используйте поврежденные устройства. Никогда не открывайте крышку устройства, не пытайтесь отремонтировать устройство самостоятельно или не допускайте вмешательства в работу устройства посторонних лиц и обратитесь в авторизованный сервис.

52. Вопросы, которые необходимо учитывать при погрузочно-разгрузочных работах и транспортировке:

53. Переносите устройство в оригинальной упаковке и с защитными принадлежностями.

54. Не допускайте падения устройства, его раздавливания или любых ударов во время перевозки или транспортировки. Если устройство упало или получило удар, не используйте его и обратитесь в авторизованный сервисный центр.

Меры предосторожности против необратимого повреждения экрана

Изображения, которые остаются на экране более 2 часов, могут привести к необратимому повреждению экрана. Поэтому делайте паузы как можно короче при использовании устройства и выключайте устройство, когда есть вероятность длительных пауз. Кроме того, установите настройки «Яркость» и «Контрастность» в состоянии паузы на более низкие уровни.

Примечание. Все иллюстрации, схемы и описания функций в данном руководстве приведены только для справки. Производитель оставляет за собой право вносить изменения во

внешний вид, технические характеристики и функции изделия без предварительного уведомления. Обратите внимание, что программное обеспечение может изменить функциональность устройства.

Схема задней панели 50ST3204

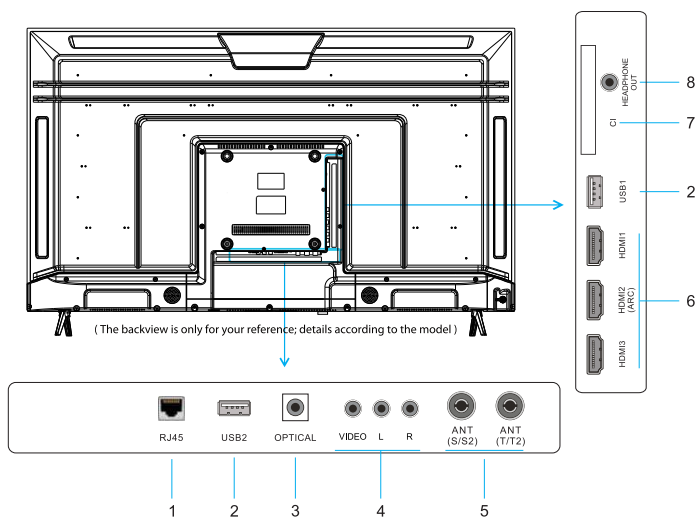

КОЛИЧЕСТВО	ВХОД - НАЗВАНИЕ ВЫХОДА
1	Ethernet - соединение RJ45
2	Вход USB 1 / USB2
3	Оптический цифровой аудиовыход
4	AV- видео и аудиовход
5	Вход наземной антенны
6	Вход HDMI
7	Вход модуля общего интерфейса (CI)
8	Выход для наушников

Схема задней панели 55ST3204 / 65ST3204

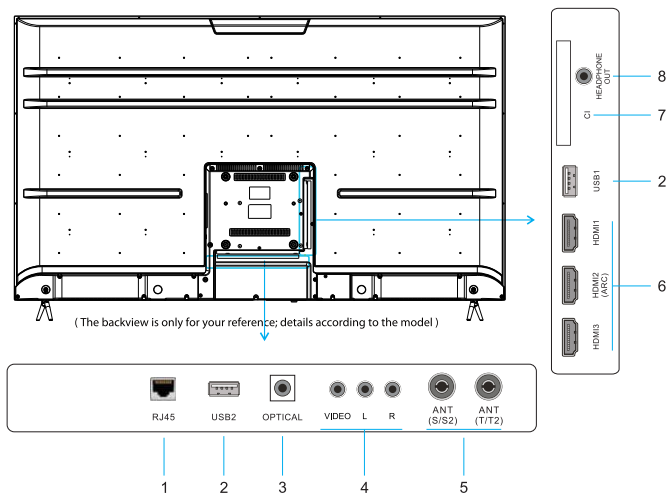

КОЛИЧЕСТВО	ВХОД - НАЗВАНИЕ ВЫХОДА
1	Ethernet - соединение RJ45
2	Вход USB 1 / USB2
3	Оптический цифровой аудиовыход
4	AV- видео и аудиовход
5	Вход наземной антенны
6	Вход HDMI
7	Вход модуля общего интерфейса (CI)
8	Выход для наушников

50ST3204 / 55ST3204 / 65ST3204

Кнопки панели

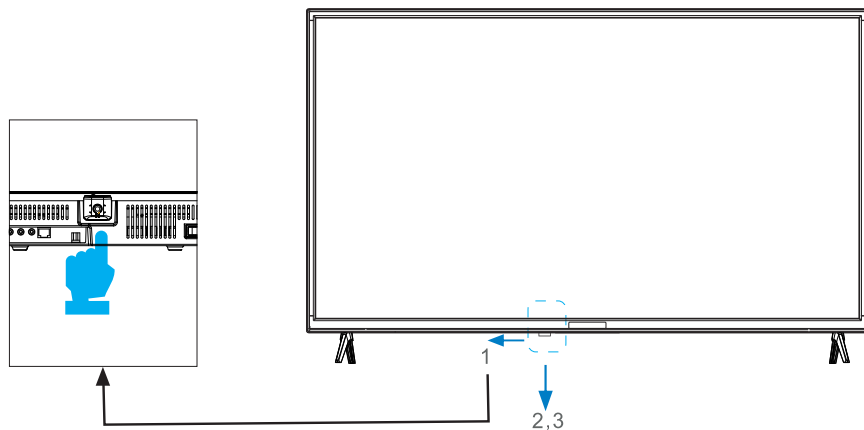





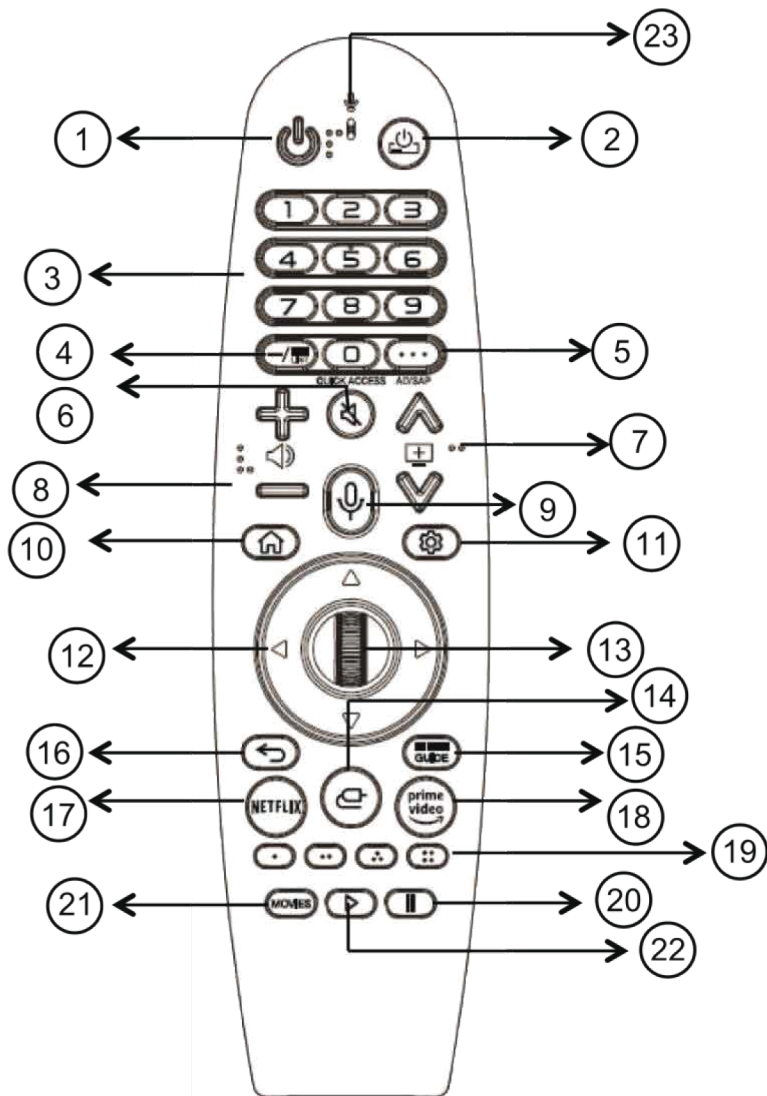



	КНОПКА ИНДИКАТОР	ОБЪЯСНЕНИЕ
1		Кнопка выключения: выключает устройство.
2		Меню: Отображает меню.
3		Выбор источника входного сигнала.
4		Кнопка увеличения канала. Переключение на следующий канал. Кнопка уменьшения канала. Переключение на предыдущий канал.
5		Кнопка увеличения громкости. Увеличивает громкость звука. Кнопка уменьшения громкости. Уменьшает громкость звука.
6	ИНДИКАТОР МОЩНОСТИ	Индикатор времени ожидания КРАСНЫЙ, Он горит ЗЕЛЕНЫМ, когда телевизор включен.
7	ДИСТАНЦИОННЫЙ ДАТЧИК	Инфракрасный датчик для дистанционного управления.



Функции смарт пульта дистанционного управления:



ВНИМАНИЕ: Не позволяйте маленьким детям играть с пультом дистанционного управления и батареями пульта дистанционного управления и храните пульт дистанционного управления в недоступном для детей месте. Проглатывание батареек или принадлежностей пульта

дистанционного управления может быть опасным для жизни. Если батарейки проглочены, немедленно обратитесь к врачу.

1. **ST-BY:** Вы можете использовать эту кнопку для включения/выключения телевизора.
2. **STB:** Вы можете использовать эту кнопку для включения/выключения таких устройств, как спутниковые ресиверы и DVD-плееры, подключенные к вашему устройству с активным СЕС.
3. **0 – 9 :** Клавиши номера канала
4. **СПИСОК:** Кнопка со списком телеканалов
5. **...** : Другие операции: Отображает функции управления, недоступные на пульте дистанционного управления.
6. : Включает и выключает звук полностью.
7. : Клавиши переключения каналов
8. : регулировка громкости
9. : Клавиша голосового управления
10. : **ДОМ:** Кнопка домашней страницы Смарт ТВ .
11. : Отображает меню настроек телевизора.
12. : Кнопки навигации по меню
13. **Смарт колесико:** Вы можете прокрутить колесико вверх/вниз, чтобы изменить параметры меню, и нажмите один раз для подтверждения.
14. : Ключ источника ввода
15. **ГИД:** Отображает меню EPG
16. : Используется для возврата к предыдущему меню или предыдущему телеканалу.
17. **NETFLIX:** Открывает приложение Нетфликс.
18. **Prime Video:** Открывает приложение Amazon Prime Video.

19. **Цветовые клавиши:** Используется для связанных функций в режиме телетекста или меню
20.  : Кнопка воспроизведения видео/музыкального файла.
21. **КИНО:** Кнопка видеоизображений
22.  : Кнопка воспроизведения видео/музыкального файла.
23.  : Микрофон

Начало работы с WebOS TV

Домашняя страница

Вы можете открыть домашнюю страницу, нажав кнопку  на пульте дистанционного управления. Вы можете совмещать часто используемые приложения на одном экране и использовать все, что захотите.

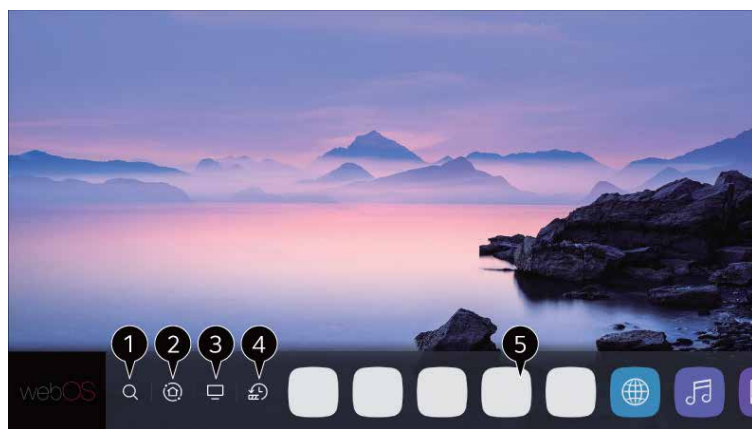

1. **Поиск:** Вы можете искать телеканалы, интернет или видео приложения.
2. **Домашняя панель:** Вы можете выбирать между источниками входного сигнала или устройствами управления, подключенными к вашему телевизору.
3. **Последний телеканал:** показывает недавно просмотренные телеканалы.

4. Недавнее приложение: показывает ваши последние использованные приложения.

5. Приложения: показывает приложения, которые вы можете использовать на своем телевизоре.

Настройка домашней страницы

Вы можете просмотреть список всех установленных приложений на вашем телевизоре, изменить их местоположение или удалить.

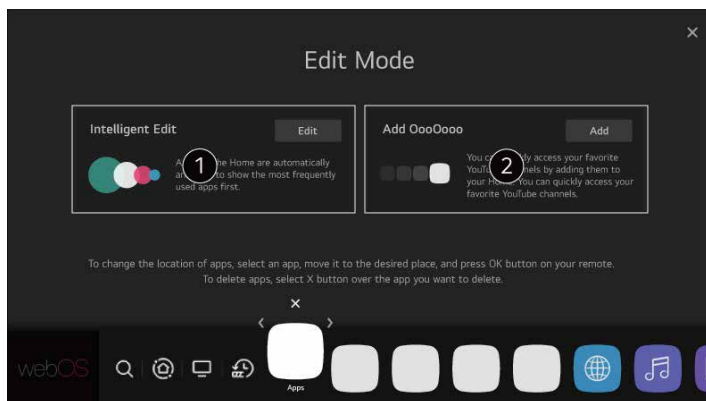

1. Выберите приложение, которое хотите отредактировать, нажмите и удерживайте кнопку Колесико (OK) на пульте дистанционного управления. Это включит режим редактирования приложения.

Или войдите в режим редактирования приложения, выбрав кнопку режима редактирования в правом углу основного списка.

2. Чтобы переместить приложение в нужное место, перейдите к нему и нажмите колесико (OK).

Чтобы удалить приложение, выберите значок «Удалить» над приложением.

Вы можете перемещать и удалять любое количество приложений перед выходом из режима редактирования.

3. После завершения редактирования нажмите «Заккрыть» в правом верхнем углу, чтобы выйти из режима редактирования приложения.

Примечание. Стандартное ТВ-приложение изменить нельзя.

Подключение к сети

Чтобы подключить телевизор к проводной сети, подключите кабель модема или коммутатора Ethernet к входу Ethernet вашего телевизора. Для подключения к беспроводной сети выполните следующие действия:



1. Включите питание маршрутизатора, подключенного к Интернету.
2. Нажмите кнопку «Настройки» на пульте дистанционного управления.
3. Выберите значок «Все настройки»: «Подключение» > «Настройки сетевого подключения» > «Подключение Wi-Fi».
4. По завершении поиска сети отображается список сетей, доступных для подключения.
5. Выберите сеть для подключения. Если маршрутизатор беспроводной локальной сети защищен паролем, введите пароль, настроенный для сети.

МАГАЗИН ПРИЛОЖЕНИЙ

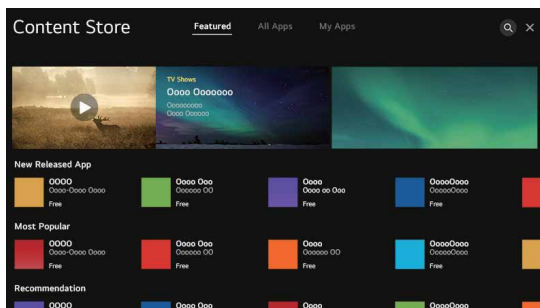
Вы можете загружать и использовать приложения из различных категорий, таких как образование, развлечения, образ жизни, новости и игры. Нажмите кнопку HOME на пульте дистанционного управления. Запустите Content Store (Магазин приложений).



В зависимости от модели предоставляемое содержимое может отличаться или некоторые функции могут быть ограничены. Будьте осторожны при использовании детьми. С помощью этого прибора дети могут получить доступ к неприемлемому онлайн-контенту. Вы можете заблокировать нежелательный онлайн-контент, ограничив доступ к определенным приложениям. Вы можете сделать это, следуя меню ниже:

 →  → Общие → Безопасность → **Блокировки приложений**

Установка приложения

Нажмите кнопку HOME на пульте дистанционного управления. Запустите Content Store (Магазин приложений). Выберите категорию «Все приложения», показанную в верхней части экрана. Отобразится список доступных приложений в выбранной категории. Выберите приложение для установки из списка. Прочтите подробности о приложении и нажмите «Установить». После завершения установки вы можете сразу запустить приложение. Доступные категории могут различаться в зависимости от страны или статуса услуги. Если на вашем телевизоре недостаточно места для хранения, вы можете установить приложения, подключив внешнее запоминающее устройство. Некоторые USB-накопители могут не поддерживаться или работать неправильно. Память USB, содержащая приложения от других телевизоров, может оказаться непригодной для использования. Вы можете удалить загруженные приложения из Моих приложений.

Поиск приложений

Вы можете получать рекомендации по контенту на основе шаблонов просмотра или самостоятельно искать нужный контент. Нажмите кнопку HOME на пульте дистанционного управления. Запустите Content Store (Магазин приложений). Нажмите кнопку «Поиск», показанную в правом верхнем углу экрана. Ищите

разнообразный контент и информацию, используя нужные условия поиска. Запустите установку, выбрав приложение, которое вы хотите установить, из параметров на вкладке «Приложения».

Просмотр экрана смарт-устройства на телевизоре

Включите режим совместного использования экрана на мобильном устройстве. Ваш телевизор появится в списке доступных устройств. Выберите свой телевизор и запросите подключение. Во всплывающем окне запроса на подключение выберите Принять. После установления соединения на телевизоре отобразится экран подключенного устройства. Когда вы подключаетесь к совместному использованию экрана в первый раз, появляется всплывающее окно, позволяющее выбрать «Отклонить», «Принять» или «Заблокировать». Рекомендуется подключать устройство к маршрутизатору с частотой 5 ГГц, так как на его производительность может повлиять ваша беспроводная среда. Скорость отклика может варьироваться в зависимости от среды пользователя и каждого устройства. Для получения дополнительной информации об устройстве, которое вы хотите подключить, см. его руководство пользователя. Если соединение постоянно прерывается, выключите телевизор и устройство, к которому вы хотите подключиться, затем снова включите его и повторите попытку.

МЕДИА ПЛЕЕР



Воспроизведение файлов изображений и видео

Нажмите кнопку на пульте дистанционного управления. Запустите приложение «Фото и видео». Выберите желаемое запоминающее устройство. Выберите и просмотрите нужное фото или видео.

1. Выберите нужный тип контента и способ отображения.
2. Выберите и удалите нужный контент. Вы не можете удалить файлы, которыми поделились с других устройств.
3. Выберите контент, который хотите воспроизвести. Вы можете выбрать только тот тип контента, который вы выбрали первым.
4. Вы можете скопировать содержимое на USB-накопитель. Он может не поддерживаться на некоторых моделях.
5. Запустите поиск. Если количество всего контента превышает 40 000, определенный контент может не отображаться в списке.



НАСТРОЙКИ



Быстрые настройки



Вы можете быстро и просто выполнить такие настройки, как Режим изображения, Звуковой вывод, Таймер сна, в меню быстрых настроек, используя клавиши навигации вправо/влево. Следуйте приведенным ниже инструкциям для получения подробных настроек.







1. Изображение

Для выбора **Режима Изображение** нажмите на кнопку  на пульте и выбрав опцию  Изображение → Настройки режима изображения выберите режим изображения, который лучше всего соответствует вашим предпочтениям или типу видео. Используя настройки в разделе «Настройка», вы можете настроить свое собственное удовольствие от просмотра, помимо предустановок.

 →  Изображение → **Настройки соотношения сторон**, в этом меню вы можете изменить размер экрана в соответствии с типом просматриваемого контента. Если вы включите опцию Только сканирование в этом меню, вы сможете просматривать контент в соотношении сторон сигнала вещания или источника контента. Если край изображения нечеткий, отключите его.

 →  Изображение → **Энергосбережение** С помощью этого меню вы можете уменьшить энергопотребление, отрегулировав яркость экрана.

 →  Изображение → Дополнительные настройки → **Режим облегчения для глаз** - Цветовая температура будет скорректирована для снижения нагрузки на глаза.

 →  Изображение → Дополнительные настройки →



Глубокий цвет HDMI Ultra HD

Если вы подключите устройство, поддерживающее HDMI ULTRA HD Deep Color, к одному из входов HDMI, вы сможете наслаждаться более четким изображением. Установите для параметра HDMI ULTRA HD Deep Color значение Вкл. после подключения устройства воспроизведения. Если подключенное устройство не поддерживает эту функцию, оно может работать неправильно. В этом случае установите для параметра HDMI ULTRA HD Deep Color телевизора значение «Выкл.».



Поддерживаемые разрешения:

Вкл.: поддерживает 4K при 60 Гц (4: 4: 4, 4: 2: 2 и 4: 2: 0)

Выкл.: Поддерживает 4K при 60 Гц (4: 2: 0)



 →  → Изображение →Дополнительные настройки →
Мгновенный ответ игры

Установите для порта HDMI, подключенного к устройству, значение «Вкл.», чтобы наслаждаться играми с видео, наиболее подходящим для игр. Если подключенное устройство не поддерживает эту функцию, оно может работать неправильно. Установите для параметра HDMI ULTRA HD Deep Color значение Вкл. для разъема HDMI, подключенного к игре. Для активизации Мгновенного ответа игры

Только  →  → Изображение →Звук → **Аудио выход**

Работает при наличии встроенного динамика телевизора/проводных наушников/проводных наушников + встроенные динамики телевизора. (Настраиваемые элементы различаются в зависимости от модели.) При запуске Мгновенного ответа игры видео может временно мигать. Если вы включите эту функцию, вы не сможете изменить некоторые элементы настроек видео.

2. Звук

Режим звука: нажмите на пульте кнопку  и в меню  Звук → Настройки Режимы звука выберите звуковой режим, который лучше всего подходит для вашей среды просмотра, предпочтений.

Баланс

Вы можете регулировать громкость левого и правого динамиков.

Ультра объемный звук

Наслаждайтесь захватывающим звуковым ландшафтом с виртуальным многопрограммным эффектом объемного звучания. Этот параметр можно включить, если для параметра «Режим звука» установлено значение «Стандартный».

Эквалайзер

Вы можете настроить желаемый звук, настроив эквалайзер напрямую.

(100 Гц / 300 Гц / 1 кГц / 3 кГц / 10 кГц)

Этот параметр можно включить, если для параметра «Режим звука» установлено значение «Стандартный».

Сброс настроек

Вы можете сбросить настройки звукового эффекта.

Этот параметр можно включить, если для параметра «Режим звука» установлено значение «Стандартный». Этот параметр доступен только для встроенного динамика телевизора.

Настраиваемые элементы зависят от модели.

 →  → Звук → Дополнительные настройки → **Тип установки телевизора**

Этот режим оптимизирует звук в соответствии с настройками телевизора.

Подставка: выберите этот вариант, если телевизор установлен на подставке.

Настенный: выберите этот вариант, если телевизор установлен на стену.

Этот параметр доступен только для встроенного динамика телевизора.

 →  → Звук → Дополнительные настройки → **Режим громкости**

Автоматическая громкость: нажмите «Вкл.», чтобы автоматически настроить громкость для разных вещательных компаний, чтобы вы могли сделать это в любое время. Слушайте программы с желаемой громкостью даже после смены программ.

Уровень увеличения громкости: выберите Низкий / Средний / Высокий, чтобы отрегулировать диапазон громкости. Более высокие значения увеличивают приращение.

Этот параметр доступен только для встроенного динамика телевизора.

 →  → Звук → Дополнительные настройки → **Настройка звука цифрового телевидения DTV**

Когда во входном сигнале присутствуют различные типы звука, эта функция позволяет выбрать нужный тип звука.

Если установлен автопоиск - порядок поиска следующий: AC4 → HE-AAC → Dolby Digital Plus → Dolby Digital → MPEG, и вывод производится в первом найденном аудиоформате.



Следующий порядок поиска может различаться в зависимости от страны: AC4 → HE-AAC → Dolby Digital Plus → Dolby Digital → MPEG.

Если выбранный аудиоформат не поддерживается, для вывода можно использовать другой аудиоформат.

 →  → Звук → Дополнительные настройки → **Настройка AV-синхронизации**

Устанавливает синхронизацию звука с работающего динамика. Чем ближе значение к больше, тем медленнее будет вывод звука. Vaupas выводит широковещательные сигналы или звук с внешних носителей без

задержки звука. Звук может выводиться раньше видео из-за того, что телевизору требуется время для обработки видеовхода. Доступные параметры зависят от настройки аудиовыхода.

 →  → Звук → Дополнительные настройки → **Формат аудиовхода HDMI**

Вы можете установить аудиоформат для каждого входа HDMI. Если звук, передаваемый через порт HDMI, не синхронизирован, - установите значение PCM.



 →  → Звук → Дополнительные настройки → **Синхронизация звука LG**

Установив для этой функции значение «Вкл.», вы можете регулировать громкость подключенного устройства LG Sound Sync с помощью пульта ДУ телевизора. Если для функции автоматического включения звуковой панели, поддерживающей LG Sound Sync, установлено значение «Вкл.», звуковая панель будет включаться и выключаться одновременно с включением или выключением телевизора.



 →  → Звук → Дополнительные настройки → **Цифровой аудиовыход**

Вы можете настроить параметры цифрового аудиовыхода. Этот параметр доступен только в том случае, если значок Настройки Все настройки Аудио Аудиовыход установлен на Оптический/HDMI ARC. Звуковые эффекты могут не воспроизводиться, когда переключатель включен. Выходной кодек на устройстве может отличаться от входных сигналов. Dolby Atmos: некоторые модели могут не поддерживаться.



3. Каналы

 →  → Каналы → Сканирование каналов и настройки → **Автонастройка**

Используется для автоматической настройки телевизионных каналов. Во-первых, выберите тип вещания, которое вы будете использовать. Если вы хотите искать каналы с помощью спутниковой антенны, выберите «Спутник» и нажмите «Далее». На вашем телевизоре будет установлен Спутник Türksat. Если вы хотите искать только каналы на спутнике Türksat, достаточно начать поиск, нажав Далее. Чтобы добавить спутник, которого нет в списке, сначала нажмите «Изменить параметры спутников», а затем нажмите значок «+» в правом верхнем углу, чтобы добавить в список поиска один из спутников в раскрывающемся списке.



 →  → Каналы → Сканирование каналов и настройки → **Ручная настройка**

Это меню предназначено для ручного поиска и сохранения программ. Для цифрового вещания можно проверить мощность и качество сигнала. Из этого меню можно выполнить поиск каналов через транспондер в спутниковом вещании.

 →  → Каналы → **Менеджер каналов**

Редактировать программы

Вы можете редактировать выбранные программы из всех записанных программ или добавлять их в избранные программы/удалять.

 →  → Каналы → Менеджер каналов → **Редактировать все каналы**

1. Установите параметр сортировки.

2. Блокировка/разблокировка: блокировка выбранных программ или разблокировка заблокированных программ.



Пропустить/Восстановить: настройка пропуска выбранных программ при смене программ или отключение опции пропуска ранее пропущенных программ.

Переместить: Переместить выбранные программы.

Редактировать номера каналов: номера выбранных программ.

Доступные функции могут различаться в зависимости от сигнала вещания.

Для модели, которая поддерживает память спутниковых программ, вы можете управлять спутниковыми программами в меню Редактировать спутниковые программы (дополнительно).

 →  → Каналы → Менеджер каналов → **Изменить избранное**

Вы можете добавлять/удалять нужные программы в избранные программы, менять их расположение.

1. Выберите нужные программы из списка всех программ и нажмите кнопку, чтобы добавить их в список избранных программ.

2. Удалите выбранные программы из списка избранных программ.

3. Переместить. Выберите одну или несколько программ из списка «Предпочитаемые программы», нажмите кнопку «Переместить» и выберите место для перемещения. Выбранные программы будут перемещены в выбранное вами место.



Изменить имя группы избранных: Измените имя списка любимых программ.

Сортировать по программам: сортирует список избранных программ по программам.

4. Подключение

 →  → Подключение → **Название телевизора**

Вы можете использовать экранную клавиатуру, чтобы задать имя смарт-телевизора, который будет использоваться в сети. Можно ввести до 25 символов.

 →  → Подключение → **Настройки сетевого подключения**

Если вы настроите параметры сети, вы сможете использовать различные службы, такие как онлайн-контент и приложения.

Настройка проводной сети: выберите «Проводное соединение (Ethernet)». Если маршрутизатор, подключенный к сети, поддерживает функцию DHCP, подключение телевизора и маршрутизатора с помощью кабеля автоматически подключит их к сети. Если автоматическая настройка не поддерживается, вы можете выбрать «Редактировать», чтобы настроить сетевое соединение вручную.

Настройка беспроводной сети: выберите «Подключение Wi-Fi». Если вы настроили телевизор для работы в беспроводной сети, вы можете проверить и подключиться к доступным беспроводным интернет-сетям.



Добавить скрытую беспроводную сеть: если вы введете имя сети напрямую, вы сможете добавить беспроводную сеть.

Подключение через WPS PBC: Если беспроводной маршрутизатор, к которому вы хотите подключиться, имеет функцию настройки защищенной кнопки настройки Wi-Fi (WPS-PBC), вы можете легко подключиться к беспроводному маршрутизатору, нажав кнопку WPS-PBC на маршрутизаторе.

Нажмите кнопку WPS-PBC на беспроводном маршрутизаторе, а затем кнопку [Подключить] на телевизоре.

Подключение с помощью PIN-кода WPS: это метод подключения к точке доступа с использованием персонального идентификационного номера для защищенной установки Wi-Fi (WPS-PIN). Выберите точку доступа, к которой вы хотите подключиться. Введите PIN-код, отображаемый на устройстве Wi-Fi точки доступа.

Расширенные настройки Wi-Fi: при подключении к беспроводной сети вы можете просмотреть информацию о подключении, например подробную информацию об IP-адресе. Вы также можете изменить IP-адрес и адрес DNS-сервера, к которому хотите подключиться, нажав кнопку «Изменить».

 →  → Подключение → **Управление подключением устройств**



Вы можете настроить его на использование смарт-устройства, подключенного к телевизору, для управления телевизором или управления историей подключений.

Включение ТВ с мобильного: если для параметра Включить с Wi-Fi или Вкл. с Bluetooth установлено значение Вкл., вы можете включить телевизор с помощью приложения, которое поддерживает ТВ с мобильным телефоном. Телевизор должен быть подключен к сети. Телевизор и используемое устройство должны быть подключены к одной сети. Функция «Открыть через Wi-Fi» должна использоваться в приложении на смарт-устройстве, которое поддерживает эту функцию. Функция Bluetooth Open доступна только на некоторых смартфонах LG Electronics. Телевизор должен быть включен в розетку. Убедитесь, что устройство, которое будет использоваться для подключения в первый раз, готово к подключению. Некоторые модели могут не поддерживаться.

Совместное использование экрана: вы можете удалить историю подключений устройства, подключенного к телевизору, с помощью общего доступа к экрану.

Обмен аудио: Вы можете удалить историю подключений смарт-устройства, подключенного к телевизору через Bluetooth.



5. Общие

 →  → Общие → **Язык**



Язык меню: Вы можете выбрать один из языков меню для отображения на экране. Язык распознавания речи будет автоматически установлен на язык, выбранный для меню. Распознавание речи применимо только к некоторым моделям.

Основной язык вещания / Дополнительный язык аудио: Вы можете выбрать нужный язык при просмотре программы цифрового вещания с несколькими языками аудио. Значение по умолчанию будет использоваться для программ, не поддерживающих несколько языков. Это касается цифрового вещания.

Языки клавиатуры: выберите язык для использования экранной клавиатуры.

 →  → Общие → **Место нахождения**

Вы можете изменить настройки местоположения вашего Smart TV.

 →  → Общие → **Часы**

Установить автоматически: время телевизора автоматически настраивается на время информации о цифровом вещании, отправляемой с вещательной станции, или на время, отправляемое с сервера.

Время/дата/часовой пояс: если автоматически установленное текущее время неверно, вы можете установить время и дату вручную. Если вы устанавливаете часы вручную при подключенной антенне, информация о программе, программа передач и т. д. может работать неправильно.

Пользовательский часовой пояс: при выборе «Пользовательский часовой пояс» активируется меню «Пользовательский часовой пояс».

Таймеры:

Таймер сна: позволяет телевизору выключаться в определенное время. Если вы не хотите использовать таймер сна, выберите «Выкл.».

Таймер включения: установите для таймера включения значение Вкл. Телевизор включается и отображает установленный канал в установленное время.

Время: Установите время, когда телевизор включится.

Повтор таймера: установите день недели. Чтобы запустить функцию только один раз, установите для параметра значение «Нет».

Вход: установка внешнего входа, который будет отображаться при включении питания.

Расписание таймера: установите канал, который будет отображаться при включении питания. Этот параметр можно установить, только если для параметра «Вход» установлено значение «ТВ».

Громкость: Установите громкость, которая будет использоваться при включении питания.

Таймер отключения питания: установите для таймера отключения питания значение Вкл. Телевизор выключается в установленное время.

Время: установите время выключения телевизора.



Повтор таймера: установите день недели. Чтобы запустить функцию только один раз, установите для параметра значение «Нет».

Автоотключение через 4 часа: если вы не нажмете ни одну кнопку в течение 4 часов после включения телевизора с помощью такой функции, как таймер включения, телевизор выключится автоматически. Установите для 4-часового автоматического выключения значение Выкл., чтобы телевизор не выключался автоматически.

Он может не поддерживаться на некоторых моделях.

Чтобы использовать таймер включения/выключения питания, правильно установите часы.

Если для таймера включения/выключения установлено значение «Без повтора таймера», если время, установленное для таймера включения, истекло во время просмотра телевизора, питание включится автоматически по истечении установленного времени, и телевизор выключится по истечении установленного времени на следующий день или позже. Если время, установленное в таймере отключения питания, истекло, когда телевизор находится в режиме ожидания, питание автоматически отключится по истечении установленного времени во время просмотра телевизора на следующий день или позже.

 →  → Общие → **Безопасность**

Эта функция работает в соответствии с информацией от вещательной станции. Поэтому эта функция не будет работать, если в сигнале будет неверная информация. Запрещает детям смотреть определенные телепрограммы для взрослых в соответствии с установленным лимитом рейтинга. Введите пароль для просмотра заблокированной программы. Рейтинг различается в зависимости от страны.

Установите для параметра Безопасность значение Вкл. Выберите «Блокировка телешоу». Также поддерживаются только цифровые трансляции. Некоторые модели могут не поддерживаться. Начальный пароль установлен на «0000».

Блокировка каналов: включение блокировки каналов приведет к блокировке программ, содержащих контент, не предназначенный для детей. Программы можно выбирать, но экран будет пустой и

звук отключен. Введите пароль для просмотра заблокированной программы. Начальный пароль установлен на «0000».

Блокировки приложений: Вы можете заблокировать или разблокировать приложение, включив блокировку приложений. Выберите Приложения для блокировки. Начальный пароль установлен на "0000".

Сброс пароля: установите или измените пароль для телевизора. Начальный пароль установлен на «0000».

Настройки «Домашней страницы»: можно настроить автоматический запуск «Домашней страницы» при включении телевизора.

Дополнительные настройки:

Справка по настройкам: если вы выберете меню настроек, вы увидите подсказки по настройкам. Вы можете настроить отображение подсказок, переключив поле описания в настройках.

Прозрачность меню: Вы можете сделать некоторые меню прозрачными, установив для этой функции значение Вкл.

Экранная заставка: если отображаемое в данный момент приложение не получает никаких данных от пользователя в течение часа, оно заменяется экранной заставкой. Если для параметра «Экранная заставка» установлено значение «Выкл.», одно и то же изображение сохраняется в течение длительного времени, что может ухудшить его качество.

Изображение без сигнала: Вы можете включить или выключить изображение, отображаемое при отсутствии сигнала.

Эко-режим: настройка параметров питания для снижения энергопотребления.

Авто-выключение

Настройте телевизор на автоматическое выключение при отсутствии действий пользователя в течение определенного периода времени.

Эко-режим HDD

Если для этого режима установлено значение Вкл., жесткий диск USB, подключенный к телевизору, будет переключаться в режим энергосбережения в случае если его оставить без присмотра в течение длительного времени.

Quick Start+: этот параметр переводит телевизор в режим ожидания, когда он выключен, поэтому при следующем включении он будет запускаться быстрее. Включение этой опции может увеличить энергопотребление.

6. Доступность

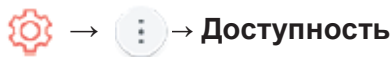

Аудиокомментарий: содержание на экране будет озвучено вслух для слабовидящих зрителей. Вы можете использовать эту функцию, если вещательная компания поддерживает аудиокомментарий для слабовидящих.

Высокая контрастность: если для этой функции установлено значение «Вкл.», она регулирует цвет фона и шрифта некоторых меню на экране, чтобы подчеркнуть контраст между светлыми и темными областями.



Оттенки серого: измените цвет экранного меню на черно-белый, чтобы сделать изображение более четким.

Инvertировать цвета: чтобы улучшить видимость экранного меню, вы можете инvertировать и калибровать определенные цвета в некоторых меню.

Поддержка слабослышащих: людям с нарушениями слуха будет присвоено звание. Когда включена функция «Слабослышащий», она будет иметь приоритет над публичными субтитрами.

Субтитры: Вы можете просматривать субтитры, если телевизионная станция предоставляет программы с субтитрами. Измените субтитры на «Вкл.» и выберите настройку субтитров. Это касается цифрового вещания.

7. Поддержка

 →  → Поддержка → **Обновление программного обеспечения**



Меню обновления программного обеспечения используется для проверки и получения последней версии.

Разрешить автоматические обновления: если установлено значение «Вкл.», обновления будут продолжаться автоматически без запроса при появлении нового обновления после проверки версии.



Проверить наличие обновлений: при проверке последней версии обновления вы можете выполнять обновления, только если доступен файл обновления более поздней версии. Телевизор автоматически проверит версию вашего программного обеспечения, но при необходимости вы можете выполнить проверку вручную. Настраиваемые элементы различаются в зависимости от модели. Последняя версия доступна через сигналы цифрового вещания или подключение к Интернету. Изменение программы при загрузке программного обеспечения с сигналом цифрового вещания прерывает процесс загрузки. Возврат к исходной программе позволит продолжить загрузку. Если программное обеспечение не обновлено, некоторые функции могут работать неправильно. В некоторых странах параметр «Разрешить автоматическое обновление» не отображается, если вы не подключены к Интернету.

 →  → Поддержка → **Информация о телевизоре**

Вы можете просмотреть такую информацию, как модель, серийный номер, имя устройства.

 →  → Поддержка → **Сообщения**

Вы можете одновременно просматривать все уведомления от приложений и службы ТВ. Вы можете просматривать и удалять каждое уведомление. Вы можете перейти непосредственно к этому приложению или веб-сайту для получения уведомлений, поддерживающих ярлыки.

 →  → Поддержка → **Дополнительные настройки**

Пользовательские соглашения - это условия конфиденциальности для использования услуг, связанных со Smart TV.

Отказ от ответственности - это юридическое уведомление об услугах, предоставляемых через телевидение.

Уведомление о программном обеспечении с открытым исходным кодом: вы можете просмотреть инструкции для каждого элемента.

 →  → Поддержка → **Возврат к исходным настройкам**

Возвращает все настройки телевизора к значениям по умолчанию. После сброса телевизор автоматически выключится и снова включится. Если для параметра «Безопасность» установлено значение «Вкл.», необходимо ввести пароль для первоначального сброса. Не отключайте питание во время запуска. Перед продажей или передачей третьему лицу рекомендуется выполнить сброс телевизора до исходных настроек.

ФУНКЦИИ ТВ

Максимальное использование живого меню

Вы можете легко использовать соответствующие функции во время просмотра телепередач. Нажмите кнопку LIST на пульте дистанционного управления. Или нажмите кнопку Колесико (OK) на пульте дистанционного управления и выберите «Программы».



1. Программы: просмотр списка транслируемого в данный момент контента.
2. Каталог: Вы можете просматривать программы и расписание каждой программы.
3. Таймер ТВ: Вы можете ввести время и дату программы, чтобы просматривать или планировать просмотр.
4. Записи: Вы можете проверить записи, хранящиеся на устройстве хранения, и воспроизвести записи. Это меню может отображаться только в том случае, если подключено внешнее запоминающее устройство и имеется записанное видео.

Информация о программе

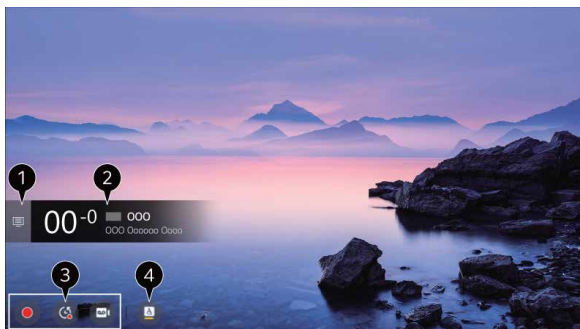

1. Во время просмотра прямой трансляции нажмите кнопку Колесико (OK).

2. Появится название программы. Переключитесь на программы. Выберите программу и запустите дополнительные свойства, связанные с баннером или заголовком, чтобы открыть всплывающее окно с подробной информацией.

Вы можете просмотреть информацию о трансляциях других программ с помощью кнопок Вверх/Вниз.

3. Отображает содержимое, связанное с записью/воспроизведением в реальном времени.

4. Если программа, которую вы смотрите, содержит такую информацию, как субтитры или язык аудио, вы можете настроить эти функции.

Субтитры: Вы можете установить субтитры.

Язык аудио: Вы можете установить язык аудио.

Доступно только с цифровыми версиями.

Значок Multi Voice: вы можете установить Multi Voice.

ТЕЛЕТЕКСТ

Телетекст — это бесплатная услуга, предоставляемая телевизионной станцией, которая предоставляет текстовую информацию о телевизионных программах, новостях и погоде.

Декодер телетекста этого телевизора может поддерживать

системы SIMPLE, TOP и FASTEXT. Нажмите кнопку «Дополнительные действия» на пульте дистанционного управления. Выберите Телетекст. Откроется окно ТЕЛТЕКСТ. Для одновременного просмотра телепередач и ТЕЛТЕКСТА нажмите кнопку Дополнительные действия на пульте дистанционного управления и выберите Телетекст.

Кнопка цвета: используется для выбора страницы, показанной ниже соответствующим цветом.

Цифровая кнопка: ввод номера страницы для перехода.

Кнопка Program Up/Down: используется для выбора предыдущей или следующей страницы.

УСТРАНЕНИЕ НЕПОЛАДК

Экран не включается	Проверьте, вставлена ли вилка шнура питания в розетку. Если экран по-прежнему не работает, несмотря на то, что штепсельная вилка вставлена в розетку, отключите её от розетки и через 60 секунд снова вставьте в розетку, чтобы включить светодиодный дисплей.
Нет изображения	Проверьте соединения входных сигналов (HDMI, AV)
Нет звука	Увеличьте громкость. Проверьте, включен ли звук устройства, нажав кнопку "Mute".
Нет цвета или изображения	Проверьте настройки «Яркость» или «Контрастность».
Изображение мерцает	Электрические устройства с высоким энергопотреблением (пылесос и т. д.) могут вызывать электрические колебания. Выключите эти устройства.
Пульт дистанционного управления не работает	Проверьте ориентацию батарей и при необходимости замените их новыми.

ТЕХНИЧЕСКИЕ ХАРАКТЕРИСТИКИ

МОДЕЛЬ NO	50ST3204	55ST3204	65ST3204
НАПРЯЖЕНИЕ	AC 110-240В 50/60Гц		
ЭНЕРГОПОТРЕБЛЕНИЕ	120Вт	150Вт	200Вт
РАЗМЕР ЭКРАНА	50"	55"	65"
РАЗРЕШЕНИЕ	3840 x 2160		
ВЫХОДНАЯ МОЩНОСТЬ АУДИОВЫХОДА	2x8вТ		
ВХОД	1xRJ45 Ethernet, 3xHDMI, 2xUSB 1x Антенна, 1xAV, 1xCI Модуль,		
ВЫХОД	1 выход для наушников, 1 оптический аудиовыход		

УРЕТИЧИ / ИТАЛАТЧИ ФИРМА

SKY İNOVASYON VE TEKNOLOJİ A.Ş.

Başakşehir Mah. Hürriyet Bulvarı

КОЛИЧЕСТВО: 119 Başakşehir/ İstanbul/ Türkiye

Номер телефона :444 23 30 (pbx)

info@skytech.com.tr / www.skytech.com.tr

СРОК ЭКСПЛУАТАЦИИ СОСТАВЛЯЕТ
10 (ДЕСЯТЬ) ЛЕТ

